



## Organisation du congrès

### MEMBRES DU COMITÉ D'ORGANISATION / COMITÉ SCIENTIFIQUE

**Karine Hébert**, organisatrice, Département des lettres et humanités, Université du Québec à Rimouski  
**Nicolas Beaudry**, Département des lettres et humanités, Université du Québec à Rimouski  
**Donald Fyson**, Département d'histoire, Université Laval  
**Julien Goyette**, Département des lettres et humanités, Université du Québec à Rimouski  
**Claude La Charité**, Département des lettres et humanités, Université du Québec à Rimouski  
**Dominique Morin**, Département de sociologie, Université Laval  
**Renaud Pagniez**, agent de recherche *Projet PatER*  
**Jean-René Thuot**, Département des lettres et humanités, Université du Québec à Rimouski

### MEMBRES DU COMITÉ ORGANISATEUR ÉTUDIANT

**Cindy Canuel**  
**Maude Flamand-Hubert**  
**Louis-Étienne Fréchette-Gagné**  
**Jessie Morin**  
**Joannie Rousseau Plante**  
**Julie Sarrault**

### ÉQUIPE DU CIEQ

**Émilie Lapierre Pintal**, conceptrice graphique  
**Philippe Desaulniers**, webmestre  
**Tomy Grenier**, Chargé de projet informatique et technologique

### ÉQUIPE DE L'IHAF

**Jacinthe Archambault**, coordonnatrice congrès  
**Jean-François Cantin**, coordonnateur

## CRÉDITS ICONOGRAPHIQUES

Les catalogues reproduits sont tirés du site de Bibliothèque et Archives Canada (BAC):  
*Les catalogues de vente par correspondance du Canada*  
<http://www.collectionscanada.gc.ca/cataloguesdevente/029006-200-f.html>

### Catalogues Eaton reproduits avec la permission de Sears Canada Inc.:

*T. Eaton Co. Catalogue [English edition] Fall & Winter, 1887-88*, n° 4, 96 p. © Sears Canada Inc., nlc-3572.  
**Corset**: en couverture.  
*T. Eaton Co. Catalogue [English edition] Fall & Winter, 1897-98*, n° 39, 200 p. © Sears Canada Inc., nlc-6879.  
**Horloges**: en couverture, p. 5, 20-21.  
**Globes terrestres, cartes et papeterie**: en couverture, 50-51.  
**Ustensiles de cuisine**: en couverture, p. 1, 10, 18-19.  
**Chaises**: p. 6, 24-25.  
*T. Eaton Co. Catalogue [English edition] Spring-Summer, 1916*, n° 118, 337 p. © Sears Canada Inc., nlc-3944.  
**Plumes, crayons et matériel pour le bureau, l'école et la maison**: p. 48-49.  
**Ciseaux, fourchettes et coutellerie**: en couverture, p. 7, 27.  
*T. Eaton Co. Catalogue [English edition] Fall and Winter, 1918-19*, 615 p. © Sears Canada Inc., nlc-5411.  
**Plumes fontaines**: p. 43.  
*T. Eaton Co. Catalogue [Éd. française] Printemps et été, 1934*, 269 p. © Sears Canada Inc., nlc-4030.  
**Pinceaux**: p. 4, 13.  
*T. Eaton Co. Catalogue [Éd. française] Automne et hiver, 1939-40*, 376 p. © Sears Canada Inc., nlc-4029.  
**Poignées de porte, serrures et divers**: p. 3.  
*T. Eaton Co. Catalogue [Éd. française] novembre, 1968*, 74 p. © Sears Canada Inc., nlc-6957.  
**Matériel audiovisuel**: p. 8, 38-39.

### Catalogue P. T. Legaré:

*Le catalogue P.T. Legaré, 1920*, n° 44, 422 p., nlc-4037.  
**Laveuses**: en couverture.  
**Peinture**: p. 12.  
**Pompe**: en couverture, p.40.  
**Automobile**: en couverture, p.41.

### Catalogues Dupuis Frères reproduits avec la permission de Mme Caro Leman:

*Le catalogue Dupuis Frères, Automne et hiver, 1945-46*, 131 p. © Dupuis Frères Ltée, nlc-4038.  
**Livres**: p. 7, 30.  
**Jouets**: p. 5, 16-17.  
*Le catalogue Dupuis Frères, Printemps et été, 1948*, 158 p. © Dupuis Frères Ltée, nlc-4039.  
**Matériel de bureau**: p. 9, 11.  
**Livres et papeterie**: p. 8, 37.  
**Articles d'éclairage**: p. 46-47.  
*Le catalogue Dupuis Frères, Printemps et été, 1962*, 183 p. © Dupuis Frères Ltée, nlc-4040.  
**Pilules rouges**: en couverture.  
**Bicyclettes et matériel de vélo**: en couverture, p. 28.  
**Haltères et couvertures**: en couverture, p. 45.  
**Matériel de pêche**: en couverture, p. 7, 35.  
**Harmonicas**: en couverture.  
**Matériel scolaire**: en couverture, 6, 23.  
**Lampes et luminaires**: p. 9, 47.  
**Appareils ménagers**: en couverture, p.33.

### Catalogues Simpson's:

*Le catalogue Simpson's Spring and Summer, 1899*, 161 p. © Compagnie de la Baie d'Hudson, nlc-4041.  
**Chapeaux pour hommes**: p. 4, 14.  
**Chapeaux pour femmes**: p. 4, 15.

### Autre iconographie:

Musée McCord  
*Pipe innue*, 1861. Hind © Musée McCord, II-344592  
Crucifix, c. 1860. John Henry Walker © Musée McCord, M930.50.7.22.

# Table des matières

PARTENAIRES .....	2
MOT DE BIENVENUE.....	3
PROGRAMME .....	4
RÉSUMÉS DES COMMUNICATIONS .....	11
CONFÉRENCE D'OUVERTURE <i>L'identité et la construction du passé dans une société diversifiée : réflexion sur une fausse antinomie</i> .....	12
SÉANCE 1. <i>Occuper et habiter les lieux</i> .....	12
SÉANCE 2. <i>Groupes de pression et sociabilité</i> .....	14
SÉANCE 3. <i>L'enfance, objet d'intervention</i> .....	16
SÉANCE 4. <i>La consommation et ses produits, objets d'histoire</i> .....	18
SÉANCE 5. <i>Contrôler le temps et l'espace</i> .....	20
SÉANCE 6. <i>L'histoire à partir des archives judiciaires</i> .....	22
SÉANCE 7. <i>La maison, objet d'histoire</i> .....	24
SÉANCE 8. <i>Le Madawaska sous tous ses angles</i> .....	26
SÉANCE 9. <i>Les régulations sociales dans l'histoire du Québec</i> .....	28
SÉANCE PLÉNIÈRE (10). <i>L'histoire du Québec en synthèse</i> .....	30
SÉANCE 11. <i>Objets iconiques et muséologie</i> .....	32
SÉANCE 12. <i>Ressources naturelles, conservation et accès au territoire</i> .....	34
SÉANCE 13. <i>Les Anciens Canadiens, objet textuel</i> .....	36
SÉANCE 14. <i>L'image, objet d'histoire</i> .....	38
SÉANCE 15. <i>Autour d'enjeux environnementaux</i> .....	40
SÉANCE 16. <i>Les Anciens Canadiens, objet de représentation</i> .....	42
SÉANCE 17. <i>Porteurs de pouvoir et agents de changement</i> .....	44
SÉANCE 18. <i>«Lumières sur la ville», entre région et gouvernance</i> .....	46
SÉANCE 19. <i>La mémoire et l'identité par l'écrit</i> .....	48
SÉANCE 20. <i>Le Bureau d'aménagement de l'Est du Québec (BAEQ), objet et symbole pour l'histoire du Québec</i> .....	50

# Partenaires

**UQAR**  
Université du Québec  
à Rimouski

**ciéq** Centre  
interuniversitaire  
d'études québécoises  
*20 ans déjà!*

**PATER**  
Patrimoine Enseignement Recherche

**UQAM** | **LHPM**  
Laboratoire d'histoire et  
de patrimoine de Montréal  
FACULTÉ DES SCIENCES HUMAINES

NETWORK ON CANADIAN HISTORY & ENVIRONMENT  
**NICHE**  
NOUVELLE INITIATIVE CANADIENNE EN HISTOIRE DE L'ENVIRONNEMENT

 Chaire de recherche  
du Canada en  
HISTOIRE LITTÉRAIRE

**INRS**  
Université d'avant-garde

Chaire  
Fernand-Dumont  
sur la culture

 **CRDT** Centre de recherche sur le  
développement territorial

lap.uqar.ca  
LABORATOIRE  
D'ARCHÉOLOGIE  
ET DE PATRIMOINE

 Ville de  
**rimouski**

 **COOPSCO**



# Mot de bienvenue

Pour la première fois depuis 1977, Rimouski aura le plaisir et le privilège d'accueillir, les 10, 11 et 12 octobre 2013, le Congrès de l'Institut d'histoire de l'Amérique française. Le 66<sup>e</sup> Congrès de l'Institut propose un programme à la fois varié et stimulant composé d'une vingtaine de séances organisées autour de la thématique « Objets d'histoire » et d'une plénière consacrée au Québec comme objet de synthèse historique.

Quels sont les objets possibles en histoire de l'Amérique française? Lesquels sont *en usage*, lesquels ont été *jetés*, *remisés* ou encore *recyclés*? Le thème du Congrès 2013 ouvre sur deux perspectives à la fois distinctes et convergentes. La première renvoie aux processus d'objectivation, aux réalités tangibles et intangibles que les historiens érigent en objets d'histoire (faits, événements, phénomènes, vies, structures, etc.). La seconde permet d'interroger l'histoire dans sa matérialité, de réfléchir à la place de l'objet, dans son acception première, au sein de la pratique historique. Sur ces deux versants, ce questionnement invite à l'ouverture et convie les praticiens d'autres disciplines à répondre, avec les historiens, aux interrogations suivantes: comment s'approprier les différents objets historiques? Quels regards poser sur eux?

Le Congrès débutera, le jeudi soir, par une grande conférence publique prononcée par l'historien et intellectuel Gérard Bouchard. La tenue du Congrès dans l'Est du Québec constitue également l'occasion idéale pour célébrer l'achèvement du Chantier des histoires régionales de l'Institut national de recherche scientifique (INRS Centre Urbanisation Culture Société). N'est-ce pas la Gaspésie qui, la première, avait fait l'objet d'une synthèse en 1981?

Pour finir, je tiens à remercier sincèrement les membres des comités organisateur et scientifique du Congrès, ainsi que nos indispensables partenaires. L'abolition du programme d'Aide aux ateliers et aux colloques de recherche du CRSH de même que la situation économique difficile que traversent les organismes culturels et scientifiques ont forcé l'IHAF et les organisateurs à développer des formules originales de partenariat afin que puisse se poursuivre la grande tradition du Congrès annuel. Plusieurs équipes et centres de recherche ont répondu « présent » à notre demande de collaboration. Nous tenons à souligner leur soutien en les nommant: le Laboratoire d'histoire et de patrimoine de Montréal, la Nouvelle initiative canadienne en histoire de l'environnement, le Centre d'histoire des régulations sociales, le Centre de recherche en développement territorial, le Groupe d'histoire de Montréal, la Chaire de recherche du Canada en histoire littéraire et le groupe Archipel.

Bon congrès!

**Karine Hébert**

Présidente du 66<sup>e</sup> Congrès de l'IHAF

# Programme

66<sup>e</sup> Congrès de l'Institut d'histoire de l'Amérique française

Université du Québec à Rimouski

Hôtel Rimouski, 225, boul. René-Lepage Est, Rimouski

*Jeudi 10 octobre*

18 h 00 à 21 h 00 Accueil et inscriptions  
Lieu: Mezzanine

19 h 30 **CONFÉRENCE D'OUVERTURE**

Lieu: Salle M<sup>re</sup> Langevin

***L'identité et la construction du passé dans une société diversifiée: réflexion sur une fausse antinomie***

Une conférence de **Gérard Bouchard**,  
Université du Québec à Chicoutimi

*Vendredi 11 octobre*

8 h 00 à 17 h 00 Accueil et inscriptions  
Lieu: Mezzanine

8 h 30 à 10 h 00  
SÉANCE 1 **OCCUPER ET HABITER LES LIEUX**

Lieu: Salle M<sup>re</sup> Léonard

Présidente: **Sherry Olson**, Université McGill

*Séance organisée avec la collaboration  
du Laboratoire d'histoire et de patrimoine  
de Montréal*

***À travers le prisme de l'histoire environnementale:  
les relations d'une communauté avec son milieu  
de vie.***

Johanne Béliveau, chercheuse indépendante

***À quoi servent les murs de l'hôpital? La clôture  
matérielle et les pratiques spirituelles.***

Claire Garnier, Université de Montréal  
et Université Clermont II

8 h 30 à 10 h 00  
SÉANCE 2 **GROUPES DE PRESSION  
ET SOCIABILITÉ**

Lieu: Salle M<sup>re</sup> Courchesne

Présidente: **Karine Hébert**, Université du Québec  
à Rimouski

***Les «groupes de pression» comme «objet  
d'étude» en histoire (politique) du Québec.***

Jérôme Boivin, Université Laval, et Stéphane Savard,  
Université du Québec à Montréal

***Comprendre la dynamique du pouvoir local.  
La petite bourgeoisie francophone et ses  
rapports avec la grande entreprise dans le  
développement urbain. Le cas de La Tuque,  
1907-1939.***

Sandra Nadeau Paradis, Université du Québec  
à Trois-Rivières

***Sociabilités gaies, discours publics et répression  
dans la région de Montréal, 1860-1908.***

Virginie Pineault, Université de Montréal

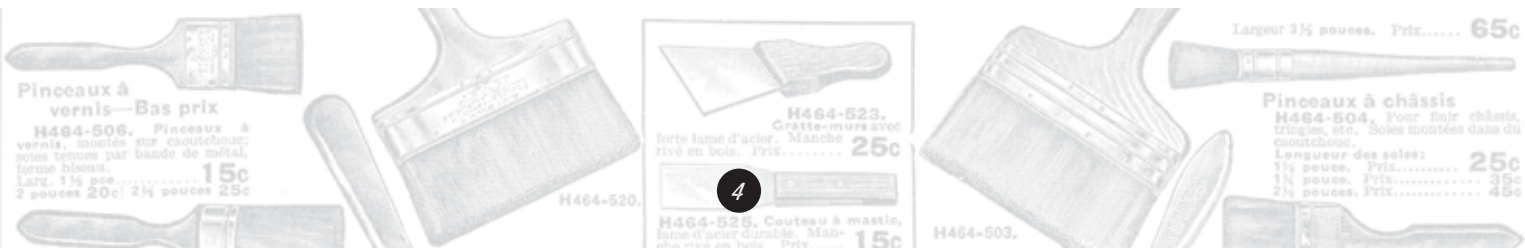

8 h 30 à 10 h 00  
**SÉANCE 3 L'ENFANCE, OBJET  
 D'INTERVENTION**

Lieu: Salle M<sup>re</sup> Blais

Présidente: **Magda Fahrni**, Université du Québec à Montréal

**«Les enfants sains font les nations saines»:  
 l'exposition pour le bien-être des enfants  
 de Montréal, 1912.**

**Marie-Hélène Vanier**, Université Concordia

**«Cette fille est la progéniture de parents tarés».  
 Réflexions autour des modes de gestion des  
 enfants défectueux, 1919-1939.**

**Isabelle Perreault**, Université d'Ottawa,  
 et **Robert Bastien**, Université de Montréal

**Modèles citoyens proposés à la jeunesse  
 au Québec entre 1943 et 1968 dans les  
 programmes et les manuels d'hygiène,  
 de bienséances et de civisme.**

**Andréanne LeBrun**, Université de Sherbrooke

10 h 00 à 10 h 30      Pause

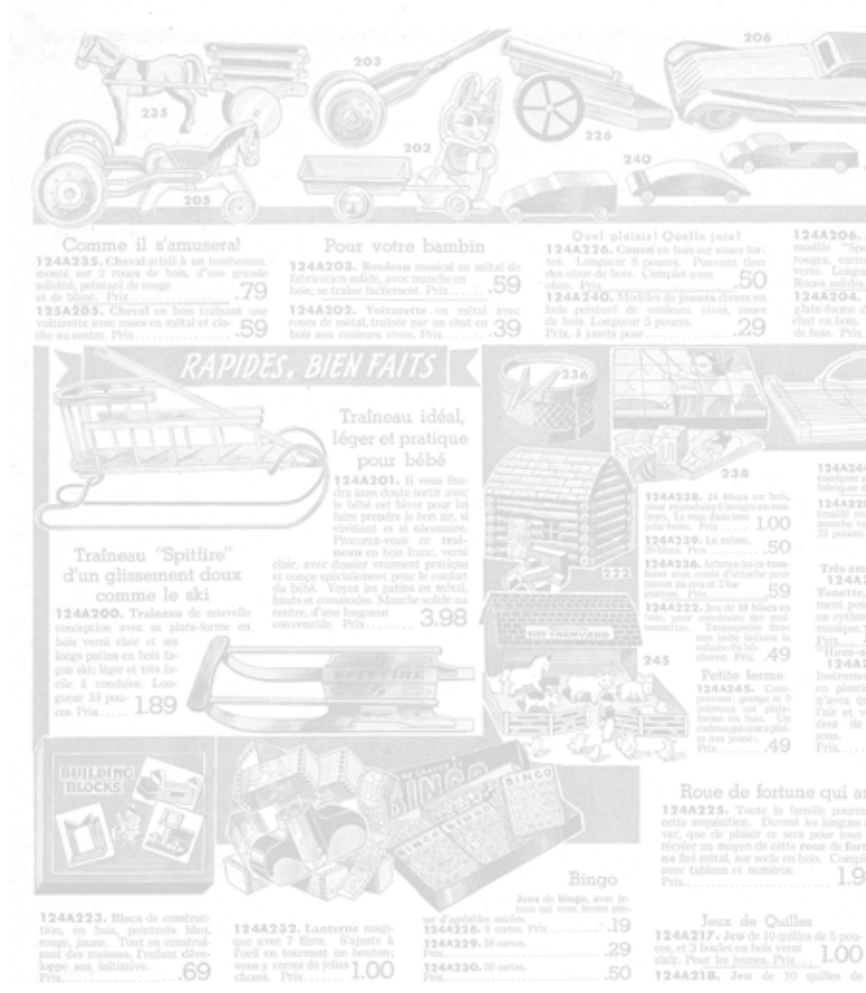

10 h 30 à 12 h 00  
**SÉANCE 4 LA CONSOMMATION ET SES  
 PRODUITS, OBJETS D'HISTOIRE**

Lieu: Salle M<sup>re</sup> Léonard

Présidente: **Joanne Burgess**, Université du Québec à Montréal

*Séance organisée avec la collaboration  
 du Laboratoire d'histoire et de patrimoine  
 de Montréal*

**Consommation et modèles de consommation  
 au Canada dans la seconde moitié du XIX<sup>e</sup> siècle.  
 Le cas d'Antoine et de Joséphine Gérin-Lajoie.**

**Cécile Retg**, Université du Québec à Montréal et  
 Université de Franche-Comté

**De la France à Montréal: la mesure  
 des échanges commerciaux, 1850-1914.**

**Brice Martinetti**, Institut des Amériques, Université du  
 Québec à Montréal, Université de La Rochelle

**La consommation et les changements de  
 mentalités: les biens pour enfants, Montréal,  
 1900-1915.**

**Éliane Bélec**, Université du Québec à Montréal

10 h 30 à 12 h 00  
**SÉANCE 5 CONTRÔLER LE TEMPS  
 ET L'ESPACE**

Lieu: Salle M<sup>re</sup> Courchesne

Président: **Dany Fougères**, Université du Québec à Montréal

**L'heure et la communauté: l'Est du Québec  
 et la création de l'heure du Québec, 1920-1969.**

**Jarrett Rudy**, Université McGill

**Les taudis: un obstacle à la modernité et  
 au bien commun. Expropriations et démolitions  
 à Montréal, 1950-1965.**

**Eveline Favretti**, Université du Québec à Montréal

**Vouloir ou ne pas vouloir une station: la planification  
 du métro de Montréal, 1961-1988.**

**Dale Gilbert**, INRS Centre Urbanisation Culture  
 et Société

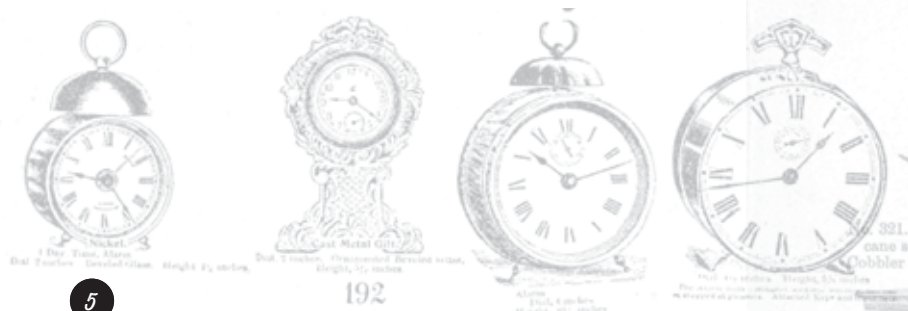



10 h 30 à 12 h 00

## SÉANCE 6 L'HISTOIRE À PARTIR DES ARCHIVES JUDICIAIRES

Lieu: Salle M<sup>re</sup> Blais

Président: **Léon Robichaud**, Université de Sherbrooke

### *La Juridiction royale des Trois-Rivières en Nouvelle-France: une justice de proximité.*

**Julie Marleau**, Université de Sherbrooke

### *Biens meubles, immeubles et rapports sociaux dans le district judiciaire de Trois-Rivières, 1880-1890.*

**Thierry Nootens**, Université du Québec à Trois-Rivières

### *La gestion technico-esthétique du spectacle vivant comme objet d'histoire. Les conditions de travail des artistes de la scène au Québec de 1894 à 1914.*

**Mireille Barrière**, chercheuse indépendante

12 h 00 à 13 h 30 Dîner

13 h 30 à 15 h 00

## SÉANCE 7. LA MAISON, OBJET D'HISTOIRE

Lieu: Salle M<sup>re</sup> Léonard

Président: **Jean-René Thuot**, Université du Québec à Rimouski

### *Comprendre la maison comme un patrimoine culturel, aujourd'hui.*

**Luc Noppen**, Université du Québec à Montréal

### *L'historiographie de la maison urbaine à pans de bois en Nouvelle-France: l'approche par l'histoire des techniques et ses limites.*

**Pierre-Édouard Latouche**, Université du Québec à Montréal

### *Des archives pour reconstituer l'histoire de la maison.*

**Valérie D'Amour**, Bibliothèque et Archives nationales du Québec

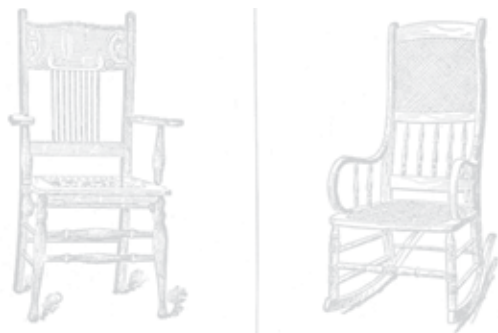

13 h 30 à 15 h 00

## SÉANCE 8. LE MADAWASKA SOUS TOUS SES ANGLES

Lieu: Salle M<sup>re</sup> Courchesne

Président: **Jacques Paul Couturier**, Université de Moncton

### *Le Parti acadien au Madawaska.*

**Julien Massicotte**, Université de Moncton, campus d'Edmundston

### *Les représentations de l'Acadie au Madawaska: ce que les lieux de mémoire révèlent.*

**Nicole Lang**, Université de Moncton, campus d'Edmundston

### *Le Madawaska durant la Deuxième Guerre mondiale: une analyse socio-économique de l'interventionnisme dans une région ressource en guerre.*

**Pierrick Labbé**, Université de Moncton, campus d'Edmundston

### *L'identité madawaskayenne en chantier: l'apport du docteur Thomas Henri Pelletier de Van Buren et de son journal.*

**Philippe Volpé**, Université Laval et Université de Moncton





13 h 30 à 15 h 00  
SÉANCE 9. **LES RÉGULATIONS SOCIALES  
DANS L'HISTOIRE DU QUÉBEC.**

Lieu: Salle M<sup>re</sup> Blais

Animation: **Brian Young**, Université McGill

Table ronde sur l'œuvre de Jean-Marie Fecteau

**Louise Bienvenue**, Université de Sherbrooke

**Donald Fyson**, Université Laval

**Martin Petitclerc**, Université du Québec à Montréal

15 h 00 à 15 h 15 Pause

15 h 15 à 16 h 45  
SÉANCE PLÉNIÈRE (10). **L'HISTOIRE DU  
QUÉBEC EN SYNTHÈSE**

Lieu: Salles M<sup>re</sup> Léonard et M<sup>re</sup> Blais

Animation: **Donald Fyson**, Université Laval

Avec la participation des auteurs:

**Paul-André Linteau**, Université du Québec à Montréal,  
*Histoire du Québec contemporain*

**Brian Young**, Université McGill,  
*Brève histoire socioéconomique du Québec*

**Peter Gossage**, Université Concordia,  
*An Illustrated History of Quebec: Tradition  
and Modernity*

**Éric Bédard**, Télé-Université,  
*L'histoire du Québec pour les nuls*

17 h 00 à 18 h 00

**Assemblée générale annuelle de l'Institut  
d'histoire de l'Amérique française**

Lieu: Salles M<sup>re</sup> Léonard et M<sup>re</sup> Blais

18 h 00 à 19 h 30

**Cocktail offert par l'INRS Centre Urbanisation  
Culture Société et la Chaire Fernand-  
Dumont pour souligner la fin du Chantier  
des histoires régionales**

Lieu: Mezzanine

19 h 30

**Banquet et remise des Prix de l'Institut**

Lieu: Salle M<sup>re</sup> Langevin

*Samedi 12 octobre*

8 h 00 à 12 h 00 Accueil et inscriptions

Lieu: Mezzanine

8 h 30 à 10 h 00  
SÉANCE 11. **OBJETS ICONIQUES  
ET MUSÉOLOGIE**

Lieu: Salle M<sup>re</sup> Léonard

Présidente: **Élisabeth Warren**, Musée Pointe-à-Callières

**Les héritiers de Clio au Musée: des partenariats  
à réinventer?**

**Mélanie Lanouette**, Musée de la civilisation

**La cage de la Corriveau: biographie  
d'un objet culturel.**

**Catherine Ferland**, Université de Sherbrooke,  
et **Dave Corriveau**, chercheur indépendant

**Passagers vers l'éternité. Les naufragés  
de l'Empress of Ireland.**

**John Willis**, Musée canadien des civilisations

8 h 30 à 10 h 00  
SÉANCE 12. **RESSOURCES NATURELLES,  
CONSERVATION ET ACCÈS AU TERRITOIRE**

Lieu: Salle M<sup>re</sup> Courchesne

Président: **Stéphane Castonguay**, Université du Québec  
à Trois-Rivières

*Séance organisée avec la collaboration  
de la Nouvelle initiative canadienne en histoire  
de l'environnement (NICHE)*

**L'appropriation des ressources fauniques par  
les chasseurs sportifs au Québec: une analyse  
quantitative, 1885-1949.**

**Gaston Côté**, Université du Québec à Trois-Rivières

**Écologie, naturalisme et nationalisme, la mise  
en parc de Forillon, 1970-2010.**

**Guillaume Blanc**, Université du Québec à Trois-Rivières  
et Université Paris I Panthéon-Sorbonne

**Le paysage comme «commodité fictive»: la  
protection écologique privée et la marchandisation  
des paysages au Québec.**

**Olivier Craig-Dupont**, Université de Montréal

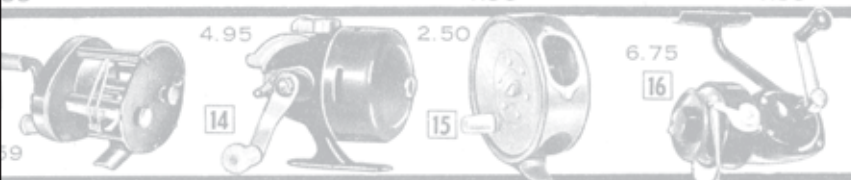

Moulinet à lancer. Acier fini bronze. Capacité 100 ver-  
08308. Port payé 3.59  
08309. Prix ..... 1.98

14 Moulinet à lancer, con-  
trôle-pouce. Tension  
ajustable. En métal léger  
rouge et noir. Corde de 100  
ver. de long., tension 6 lb.  
79208329. Prix . 4.95

15 Pour la pêche à la mou-  
che. Fonctionnement  
libre, frein à cliquet. Capa-  
cité 60 ver. Poids 4½ on.  
79208306. Prix . 2.50

16 Moulinet à lancer léger,  
en acier. Tension réglable.  
Anse de retour. Poignée à ro-  
chet.  
79208310. Prix . 6.75

8 h 30 à 10 h 00

### SÉANCE 13. LES ANCIENS CANADIENS, OBJET TEXTUEL

Lieu: Salle M<sup>re</sup> Blais

Présidente: **Catherine Broué**, Université du Québec à Rimouski

*Séance organisée avec la collaboration de la Chaire de recherche du Canada en histoire littéraire*

#### **Promenade des pas perdus: l'aventure judiciaire de Philippe Aubert de Gaspé.**

**Pascal Bastien**, Université du Québec à Montréal, et **Donald Fyson**, Université Laval

**Aubert de Gaspé seigneur d'après un livre retrouvé de la bibliothèque familiale: La pratique universelle pour la rénovation des terriers et des droits seigneuriaux (1746) d'Edme de La Poix de Fréminville.**

**Claude La Charité**, Université du Québec à Rimouski

**À la source des Anciens Canadiens, l'historiographie au service de Philippe Aubert de Gaspé.**

**Dominique Marquis**, Université du Québec à Montréal

10 h 00 à 10 h 30 Pause

10 h 30 à 12 h 00

### SÉANCE 14. L'IMAGE, OBJET D'HISTOIRE

Lieu: Salle M<sup>re</sup> Léonard

Président: **Nicolas Beaudry**, Université du Québec à Rimouski

**Le cinéma comme objet de l'Histoire, ou comment le cinéma du Service de Ciné-photographie et de l'Office du film du Québec permet de comprendre l'histoire québécoise.**

**Marc-André Robert**, Université Laval

**Les environnements numériques interactifs: un outil pour lire et comprendre le patrimoine bâti.**

**Nathalie Charbonneau**, Université de Montréal et Université du Québec à Montréal

10 h 30 à 12 h 00

### SÉANCE 15. AUTOUR D'ENJEUX ENVIRONNEMENTAUX

Lieu: Salle M<sup>re</sup> Courchesne

Présidente: **Michèle Dagenais**, Université de Montréal

*Séance organisée avec la collaboration de la Nouvelle initiative canadienne en histoire de l'environnement (NICHE)*

**Pont de glace, inondation et navigation. L'aménagement du fleuve Saint-Laurent dans le secteur de Trois-Rivières, 1840-1900.**

**François Antaya**, Université du Québec à Trois-Rivières

**L'environnement, un objet pour l'histoire du travail? L'action environnementale du mouvement syndical québécois, 1960-1972.**

**Renaud Bécot**, École des Hautes Études en sciences sociales

**«If you think, don't drive!»: l'automobile comme objet de critiques environnementales, 1960-70.**

**Valérie Poirier**, Université du Québec à Montréal

Boîte contenant 24 cartes de correspondance et 24 enveloppes. Papier blanc fini vélin. **145L144. Papier de deuil, 24 feuilles et 24 enveloppes de papier blanc fini vélin. .35**

**145L145. Boîte de 24 cartes de correspondance et 24 enveloppes. .35**

**145L154. Tranche blanche. Prix. .25**

**145L155. Tranche dorée. Prix. .29**

**145L147. Profiter de cette aubaine. Papier à lettres et enveloppes assorties; 60 feuilles lignées et 50 enveloppes blanches. Prix. .29**

Tablettes de papier à lettres. **145L150. 5 x 8 po. 40 feuilles. 3 pour . . .**

**145L151. 8 x 10 po. 40 feuilles. 2 pour . . .**

**145L280. Le chemin des larmes ou un amour déçu. .90**

**145L279. Le médecin des pauvres, de Xavier de Montépin. Prix. .90**

**145L290. Le document qui tue, de John Conan. Prix. .60**

**Romans populaires**

**145L293. Le locataire, par Simenon. 145L296. Peter le Letton, par Simenon. 145L297. L'homme de Londres, par Simenon. .90**

**Romans canadiens**

**145L306. Bonheur d'occasion, de Gabrielle Roy. Ouvrage de grande réputation. En deux volumes. 3.00**

**145L309. Originaux et Détraqués, de Louis Fréchette, anecdotes comiques. Prix. 1.25**

**145L219. Menaud, maître-draveur, de Félix Savard. Prix. 1.00**

**145L218. L'enfant perdu et retrouvé, de l'Abbé J. B. Proulx. Prix. .40**

**145L278. Nouvelles des plantes médicinales. 233 pages. Commentaires curatifs de . . . Prix. . . .**

**145L364. Cahier de notes. 32 pages. Prix. . . .**

**145L365. Album de notes. 64 pages. Prix. . . .**

**145L362. Jolis fantômes, lithographie de trois petits cochons vrettes. "Les trois Cendrillon". Prix. . . .**

**145L361. "L' . . .**

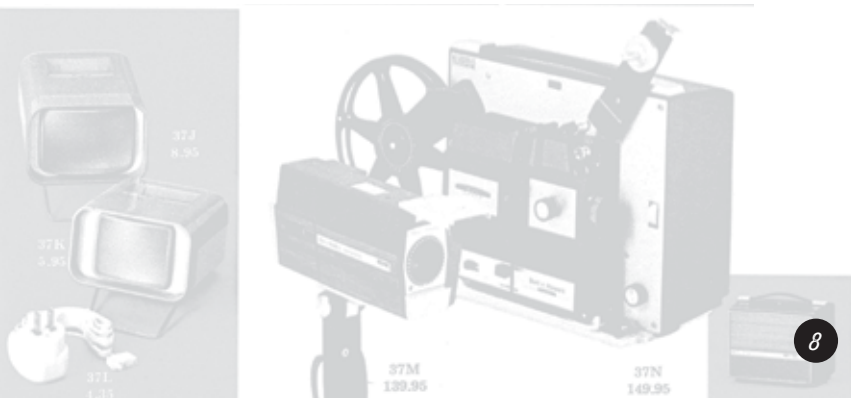

10 h 30 à 12 h 00

## SÉANCE 16. LES ANCIENS CANADIENS, OBJET DE REPRÉSENTATION

Lieu: Salle M<sup>re</sup> Blais

Président: **Julien Goyette**, Université du Québec à Rimouski

*Séance organisée avec la collaboration de la Chaire de recherche du Canada en histoire littéraire*

**L'influence de l'œuvre de Philippe Aubert de Gaspé sur l'historiographie du régime seigneurial québécois, 1863-1974.**

**Benoît Grenier**, Université de Sherbrooke

**Les convenances d'une société de première classe. Conceptions et représentations de l'élite dans Les Anciens Canadiens d'Aubert de Gaspé.**

**Jean-René Thuot**, Université du Québec à Rimouski

**Politique et société dans Les Anciens Canadiens.**

**Éric Bédard**, Télé-Université

**Le manoir de Gaspé: esquisse d'une patrimonialisation.**

**Étienne Berthold**, Université Laval

12 h à 13 h 30 Diner

13 h 30 à 15 h 00

## SÉANCE 17. PORTEURS DE POUVOIR ET AGENTS DE CHANGEMENT

Lieu: Salle M<sup>re</sup> Léonard

Président: **Benoît Grenier**, Université de Sherbrooke

**«Seigneuries à vendre»: la publicité du marché foncier dans la Gazette de Québec, 1764-1774.**

**Alain Laberge**, Université Laval

**D'une économie de paix à une économie de guerre: les sociétés d'armements en course en Nouvelle-France.**

**David Camirand**, Université Laval

**Chefs contre «chefs»: le «factionnalisme» comme facteur de changement au sein de la chefferie.**

**Isabelle Bouchard**, Université du Québec à Montréal

13 h 30 à 15 h 00

## SÉANCE 18. «LUMIÈRES SUR LA VILLE», ENTRE RÉGION ET GOUVERNANCE

Lieu: Salle M<sup>re</sup> Blais

Président: **Stéphane Savard**, Université du Québec à Montréal

**Syndicalisme, identité et culture ouvrière dans une ville mono-industrielle du Bas-Saint-Laurent. Le cas de la ville de Matane, 1896-1958.**

**Rémi Lefrançois**, Université du Québec à Rimouski

**Une gouvernance locale en construction dans un Québec en mutation, 1855-1939.**

**Harold Bérubé et Amélie Bourbeau**, Université de Sherbrooke

**Centre/périphéries: un concept démodé, sinon simplement néfaste.**

**Robert Sweeny**, Université Memorial



- 145L123. Stylographe et porte-mine "La Citation" dans les couleurs: marron, bleu, noir, gris, avec chapiteau à bande dorée. Les deux, port payé... 15.47
- 145L124. Le stylo seul. Prix, port payé... 10.41
- Nécessaire à écrire "Skywriter" de Waterman, plume en or 10k, porte-mine automatique, couleurs variées. 145L121. Stylo et porte-mine pour homme. Prix... 3.42
- 145L122. Stylo et porte-mine pour dame. Prix... 3.42
- 145L118. Magnifique nécessaire à écrire "Prince", barillet aux couleurs attrayantes, stylo à pointe osmiridium inusable, porte-mine automatique. Les deux dans un écrin... 2.90
- 145L119. Le stylo seul. Prix... 1.69
- 145L107. Stylographe et porte-mine "Waterman", fillet et agrafe chromés, pointe or 14k. Noir, gris ou bleu. Pour femmes ou hommes. Les deux pour... 5.06
- 145L108. Le stylographe seul, dans les mêmes couleurs. Prix... 3.57
- 145L109. Stylographe et porte-mine "Waterman", fillet et agrafe fini doré, pointe or 14k. Gris, bleu, brun. Modèle pour hommes. Les deux... 5.95

145L96. Porte-plume en plastique de couleur: rouge, bleu ou vert; plume genre stylo pouvant écrire longuement chaque fois que vous la trempez dans l'encre. Chacun... 15

145L116. Base en plastique avec support de porte-plume et bouteille d'encre "Carter": bleu noir. Très pratique pour tout le monde. Prix... 25

145L125. Nouveau crayon "Express" "H.B." de forme cylindrique, à mine noire et douce. Fabriqué en bois de cèdre s'aiguissant bien, bout avec douille munie d'une gomme à effacer. Prix, la douzaine... 35

145L132. Sans gomme





15 h 15 à 16 h 45

## SÉANCE 19. LA MÉMOIRE ET L'IDENTITÉ PAR L'ÉCRIT

Lieu: Salle M<sup>9r</sup> Léonard

Présidente: **Andrée Lévesque**, Université McGill

***Vérité, intention, pouvoir: une lecture du journal intime de Marie-Louise Globensky, 1849-1919.***

Sophie Doucet, Université du Québec à Montréal

***Mémoire d'un quotidien insulaire: récits de vie de femmes sur des phares du Canada, 1921-1982.***

Maude Bouchard-Dupont, Université du Québec à Montréal

***Le phénomène des grandes migrations entre le Canada français et la Nouvelle-Angleterre vu à travers le prisme de quatre ouvrages didactiques d'histoire du Canada destinés aux écoles secondaires catholiques et françaises du Québec de 1955 à 1967.***

Paul Buck, Université du Maine à Fort Kent



15 h 15 à 16 h 45

## SÉANCE 20. LE BUREAU D'AMÉNAGEMENT DE L'EST DU QUÉBEC (BAEQ), OBJET ET SYMBOLE POUR L'HISTOIRE DU QUÉBEC

Lieu: Salle M<sup>9r</sup> Blais

Séance organisée avec la collaboration du Centre de recherche en développement territorial (CRDT)

***Des mémoires de l'échec du BAEQ tournées vers l'avenir.***

Dominique Morin, Université Laval, et Jean-René Thuot, Université du Québec à Rimouski

***Pour un nouveau regard sur les comités locaux du BAEQ.***

Philippe Daigle, Université du Québec à Rimouski

***On veut aménager, pas déménager! Dans les suites du BAEQ, la mobilisation pour l'aménagement forestier.***

Maude Flamand-Hubert, Université du Québec à Rimouski

***La participation citoyenne, avatar d'une époque dans laquelle s'inscrit l'expérience du BAEQ.***

Nathalie Lewis, Université du Québec à Rimouski

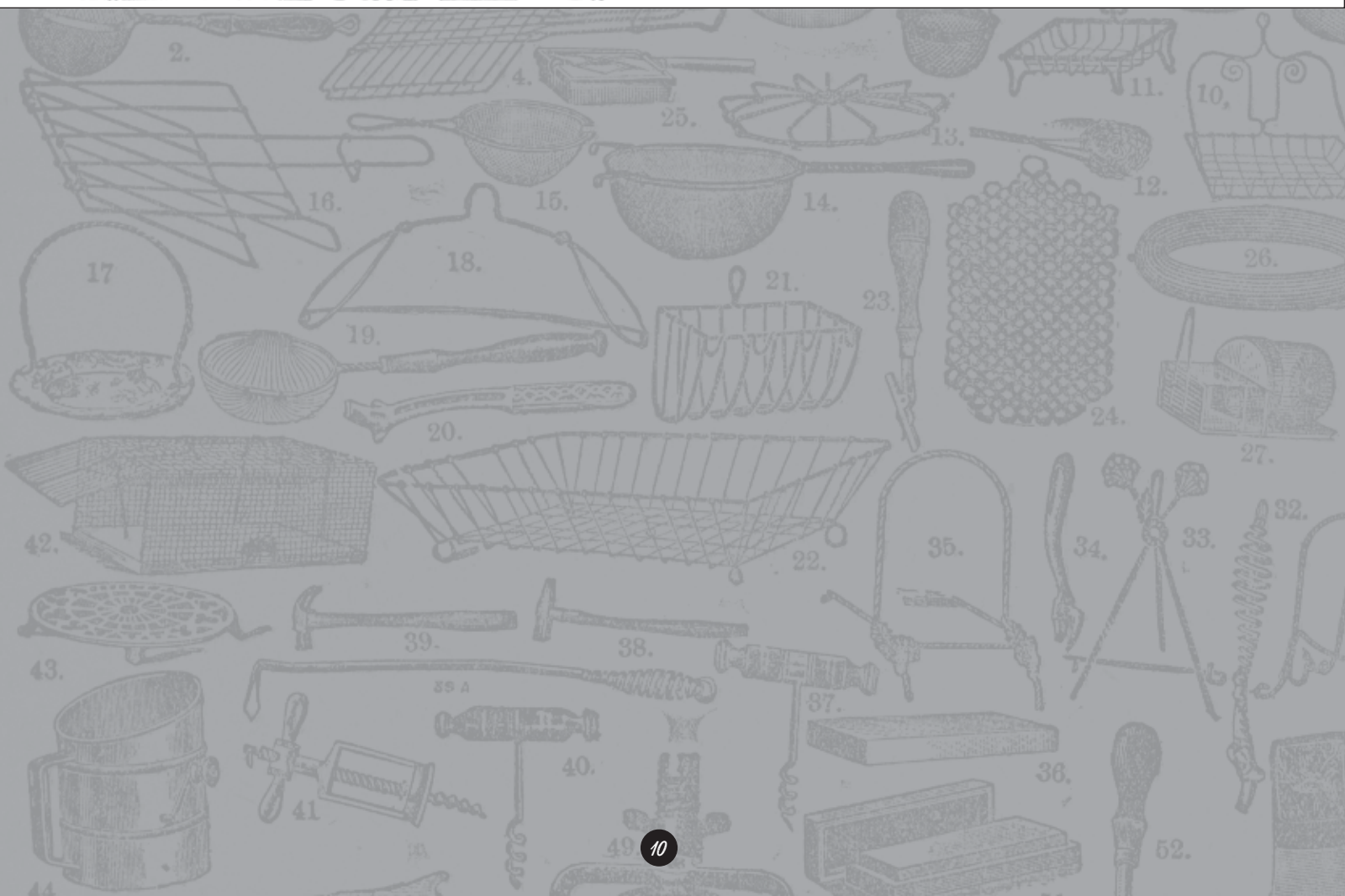



99

**145L99.** Stylographe "Eclipse" barillet de couleurs variées. Agrafe et filz dorés. Petite plume à pointe indienne. Prix..... **1.15**

**145L112.** Nécessaire à écrire "Hooded Knight" de "Eclipse", de forme moderne, aux lignes voyantes. Style à nouvelle pierre à pointe conical et portemine automatiques. Les deux pour..... **1.95**

**145L113.** Le stylo seul. Prix..... **1.25**

**145L110.** Nouveau nécessaire à écrire "Crossed" de Waterman, aux lignes voyantes, plume à pointe or 14k. Capuchon "Lacmalloy" inoxydable, crayon pour couvrir; dispositif qui ouvre et pousse la mine. Les deux pour..... **9.52**

**145L111.** Le stylo seul. Prix..... **5.95**

**145L123.** Stylographe et portemine "La Magnifique" dans sa boîte. Les deux pour..... **5.95**

**145L118.** Magnifique stylographe à écrire "Waterman", 51ef et agrafe chromée, pointe or 14k. Noir, gris ou bleu. Pour femmes ou hommes. Les deux pour..... **5.06**

**145L108.** Le stylographe seul, dans les mêmes couleurs. Prix..... **3.57**

**145L109.** Stylographe et portemine "Waterman", filz et plume fin doré, pointe or 14k. Noir, gris ou bleu. Modèles "M" et "L". Les deux **5.95**

**145L107.** Stylographe et portemine "Waterman", 51ef et agrafe chromée, pointe or 14k. Noir, gris ou bleu. Pour femmes ou hommes. Les deux pour..... **5.06**

**145L115.** Nouveau stylo "Eclipse", pointe à bille remplaçable. Peut écrire pendant des mois, sans agrafer dorés. Prix..... **1.15**

**145L114.** Cartouche remplaçable. Prix..... **1.15**

# Résumés des communications



**145L120.** Crayon à mine noire H.B. de marque réputée, pour écoles, en bois de cèdre à pans hexagonaux favorisant une meilleure tenue et s'usant aisément. Prix la douzaine..... **.25**



**145L106.** Nouveau crayon "Express" H.B. de forme cylindrique, à mine noire et dure. Fabriqué en bois de cèdre s'usant bien, avec douille munie d'une gomme à effacer. Prix, la douzaine..... **.35**

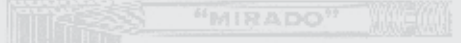

**145L129.** Crayon "Mirado" mine noire et dure H.B. pans hexagonaux et douille avec efface. La douzaine..... **.50**



**145L127.** Boîte de 22 crayons à mine fine et de couleurs assorties. Le vrai crayon de l'artiste. La boîte..... **1.39**



**145L117.** Protège-pointe en métal nickelé pour tout crayon. Prix, 2 pour..... **.10**

**145L126.** Pour ce point d'opérer votre crayon, portez-le avec cet attache-crayon fini nickelé. Prix, 2 pour..... **.10**

**145L169.** Gomme pour dessinateurs. Prix, chacune..... **.05**

**145L167.** Gomme pour encras mine. Chac..... **.05**

**145L166.** Gomme pour mine. Chac..... **.05**

**145L140.** Gomme à effacer "Erasit" pour la mine. Prix, 2 pour..... **.05**



**145L114.** Attache-feuilles, en boîte de 100. Prix, la boîte..... **.10**

Le ruban "Darex" transparent colle en se pressant, largeur 1/4 pouce.

**145L134.** Recolte de 100 pouces de longueur. Prix..... **.15**

**145L135.** Rouleau de papier avec moule. 300 pouces de longueur. Prix..... **.35**

**145L111.** Attaches fortes boîte gomme, pour cadres, images, calendriers, etc. Prix, 15 pour..... **.10**

**145L15.** Papier adhésif transparent. Longueur 1 pouce. Prix..... **.05**

**145L116.** Largeur 1 1/4 pouce. Prix..... **.10**

**145L192.** Boîte de 30 pointes "Essenti" plus ou moins carrées, pratiques à main; creux. Prix, la boîte..... **.05**

Plume-façonneuse en acier de fabrication à glace.

**145L196.** Lar. 1 1/4 po. à pour..... **.10**

**145L197.** Lar. 2 po. Prix, 2 pour..... **.10**

**145L198.** Lar. 2 1/2 po. 2 pour..... **.15**

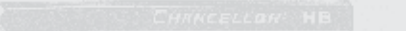

Crayons "Chancellor" de Dixon, mine noire "H.B.". Bois de cèdre à pans hexagonaux. Prix, la douzaine..... **.35**

**145L133.** Avec gomme. Prix, la douzaine..... **.50**



**145L117.** Crayon de couleur à mine dure, de forme cylindrique, en bois de cèdre avec mine rouge ou bleue. Prix, la douzaine..... **.55**

**145L65.** Petites plumes dorées et argentées. Pointe "Ball". Prix, 12 pour..... **.25**

**145L64.** Petites plumes "Banque Montréal" et "Falcon". Prix, 12 pour..... **.15**

**145L49.** Petites plumes commerciales. Prix, 12 pour..... **.15**

**145L48.** Pour bollicers. Nos 803-404-392. Prix, 12 pour..... **.10**



**145L94.** Porte-plume de style bien en main, en bois peint. Prix..... **.03**

**145L95.** Porte-plume de couleur, bois verni. Prix..... **.05**

**145L89.** Règle de 12 pouces en bois verni noir et d'un beau fini. Chacune..... **.05**

**145L106.** Porte-plume avec plume comprise, tout métal. Prix..... **.05**



**Papier dactylo**

**145L36.** 500 feuilles, 8 1/2 x 11 pouces. Prix..... **1.19**

**145L37.** 500 feuilles, 8 1/2 x 13 pouces. Prix..... **1.59**

**Papier carbone**

**145L39.** Couleur: bleu 8 1/2 x 13 po., 3 feuilles pour ou 12 feuilles pour..... **.05**

**145L40.** Couleur: bleu ou blanc. Grande feuille de 19 x 25 pouces. Prix..... **.10**

**145L38.** Bloc de papier à dactylo, économique, 8 1/2 x 11 pouces, 65 feuilles. Prix, chacun..... **.15**

**145L35.** Cahier de sténographie vraiment pratique et peu coûteux. Contenant 112 feuilles réglées. Prix..... **.10**

**145L63.** Pour être utilisé le papier, feu de tel qu'une tablette magique format 7 1/2 x 11 pouces avec crayon. Prix..... **.35**

**145L19.** Voici que nous vous offrons l'avantage de pouvoir vous procurer des carnets de récus, en français. 50 feuilles. Prix..... **.10**

**145L90.** Livres de comptabilité, couverture cartonnée, des trébuchés. Journal ou grand livre, 280 pages, 13 x 4 pouces. Prix..... **.75**

**145L91.** Cahier de comptabilité, journal ou grand livre, 64 pages, 13 1/2 x 6 1/2 pouces. Prix..... **.23**

**145L88.** Livre de comptabilité, pour recettes ou mémoires, 13 1/2 x 6 1/2 pouces, 152 pages. Prix..... **.50**

**145L149.** Recueil de 500 pages, solide reliure de toile, beau papier idéal pour livres de notes, de minutes, etc. Prix..... **1.39**

# SÉANCE 1. *Occuper et habiter les lieux*

Lieu: Salle M<sup>re</sup> Léonard

Présidente: **Sherry Olson**, Université McGill

Séance organisée avec la collaboration  
du Laboratoire d'histoire et de patrimoine de Montréal

## Conférence d'ouverture

Lieu: Salle M<sup>re</sup> Langevin

### **L'identité et la construction du passé dans une société diversifiée: réflexion sur une fausse antinomie**

**Gérard Bouchard**, Université du Québec à Chicoutimi

La science historique, on le sait, a toujours eu partie liée avec l'actualité; elle ne se construit jamais à distance de ses soubresauts. Notre société en offre présentement deux exemples. Depuis quelques années, une controverse s'est élevée au sujet de l'enseignement de l'histoire nationale; certains voudraient lui assigner une fonction à dominante civique, alors que d'autres insistent sur sa vocation d'éveilleuse de la conscience nationale. En parallèle, une autre controverse a mis en cause la survie de la culture québécoise dans un contexte de diversité ethnoculturelle; l'orientation pluraliste préconisée par un grand nombre de citoyens est accusée de compromettre la continuité culturelle des Québécois francophones, les contraignant en quelque sorte à renoncer à ce qu'ils sont.

Dans ces deux cas, on observe que l'identité et le droit - ou le culturel et le civique - sont posés comme antinomiques. Cet exposé voudrait montrer que c'est une erreur, que ces deux termes sont en réalité non seulement compatibles mais étroitement liés.

### **À travers le prisme de l'histoire environnementale: les relations d'une communauté avec son milieu de vie.**

**Johanne Béliveau**, chercheuse indépendante

Dans une perspective écosystémique, l'histoire environnementale nous invite à considérer l'évolution des relations entre la communauté humaine et son milieu de vie. Reflétant des préoccupations actuelles, cette approche s'intéresse à l'influence du milieu biophysique sur les sociétés humaines, mais aussi à l'impact des activités humaines qui modifient l'environnement comme le déboisement, l'agriculture, l'exploitation des ressources naturelles, l'établissement d'infrastructures ou les transports. Observées à diverses échelles temporelles et spatiales, ces transformations du milieu de vie apparaissent indissociables des structures sociales, économiques et politiques dans lesquelles elles prennent place. L'étude du village, du bassin et des rives de La Prairie a permis de mesurer l'ampleur des changements apportés à cet écosystème entre 1667 et 1900 (prélèvements, rejets, remblayage, aménagements portuaires, dragages, endiguement). Enrichie par le savoir local sur l'évolution de ce milieu de vie, cette connaissance permet de proposer de nouvelles pistes pour la mise en valeur du patrimoine bâti et paysager.

---

---

---

---

---

---

---

---

---

---

le bois  
résis-  
C  
A).  
(B).

HUILE DE LIN,  
BLANC DE PLOMB,  
et  
TEREBENTHINE



donnant l'effet de vitres teintées  
Choix de trois dessins. Laisse entrer la  
lumière. Evite les inconvénients d'être vu  
par en dehors. Roul. 4 verges. Larg. 18 pces.  
H564-745. Dessin de losanges en  
Rouge et Vert; fond argenté donnant un bel  
effet plombé. Pour passages, bureaux ou  
châssis de porte.  
H564-744. Couleur Crème pour cui-  
sines, portes d'armoire, salles de bain.  
H564-743. Rouge foncé  
et Noir, contraste voyant  
avec le Crème. Pour châssis de  
passage, portes, etc. Le rouf. **75c**

# EATON BRUSHES

## FOR LOW PRICES

### À quoi servent les murs de l'hôpital? La clôture matérielle et les pratiques spirituelles.

Claire Garnier, Université de Montréal  
et Université Clermont II

Longtemps institutions religieuses, les hôpitaux ont été des vecteurs de diffusion de la spiritualité de la réforme catholique et ont tenu, notamment en Nouvelle-France, un rôle central dans l'implantation des pratiques spirituelles. En plus du rôle pédagogique évident qu'ils ont joué auprès des individus qui y étaient admis, ces établissements ont exercé également une influence sur le personnel qui y officiait, au premier rang duquel on trouve les Hospitalières. En mettant en perspective les hôtels-Dieu de Québec et de Montréal avec des établissements équivalents en France, nous souhaitons ici montrer comment l'étude de l'architecture hospitalière permet à l'historienne d'accéder à une pratique spirituelle. Comment l'architecture hospitalière figure-t-elle la clôture religieuse? Si la clôture féminine régulière interdit aux religieuses tout contact avec le monde extérieur, les Hospitalières, qui ont accès à ce dernier par l'entremise des individus dont elles ont soin, se trouvent au cœur d'un paradoxe: quelle(s) réponse(s) l'architecture hospitalière apporte-t-elle? L'architecture hospitalière est-elle une traduction ou bien un élément de conditionnement de la pratique spirituelle?

**Pinces plats**  
H464-515. Pour résultats satisfaisants sur murs plats. Bonnes soies, manche bien en main. Largeur 3 pouces. Prix..... **50c**  
Largeur 3 1/4 pouces. Prix..... **65c**

**Pinces à châssis**  
H464-504. Pour finir châssis, tringles, etc. Soies montées dans du caoutchouc. Longueur des soies: 1 1/2 pouce. Prix..... **25c**  
1 3/4 pouce. Prix..... **35c**  
2 1/2 pouce. Prix..... **45c**

**Pour vernir**  
H464-521. Pinces à vernis souples et forts. Une bonne qualité. Largeur 1 1/2 pouce... **20c** | Largeur 2 1/2 pouce... **40c**  
Largeur 2 pouce... **30c** | Largeur 3 pouce... **50c**

**Couteau et rogneur**  
H464-530. Couteau et Rogneur-tapisserie en un seul. Lames d'acier coupantes. Manche doux en bois dur. Un outil rapide. Prix..... **50c**

que chez EATON

PRINTEMPS  
ET ETE. 1934

### NOTES

---



---



---



---



---



---



---



---



---



---



## SÉANCE 2. *Groupes de pression et sociabilité*

Lieu: Salle M<sup>9</sup>r Courchesne

Présidente: **Karine Hébert**, Université du Québec à Rimouski

### **Les «groupes de pression» comme «objet d'étude» en histoire (politique) du Québec**

**Jérôme Boivin**, Université Laval, et **Stéphane Savard**, Université du Québec à Montréal

On doit à la science politique d'avoir donné ses lettres de noblesse aux groupes de pression comme objet d'étude en sciences humaines et sociales. La sociologie, par son approche et ses questionnements, est par la suite venue enrichir cette réflexion. Comme tels, ces groupes n'ont cependant que peu attiré l'attention des historiens. Pourquoi? Et qu'en est-il aujourd'hui? Cette communication se propose de répondre à ces interrogations, en plus de se pencher sur la portée heuristique d'un tel concept en histoire (politique) du Québec contemporain.

Après avoir abordé les travaux pionniers de certains chercheurs, tels que ceux de Jean Meynaud dans les années 1960, cette communication analysera l'émergence du concept de «groupe d'intérêt» et son caractère hégémonique dans les études sociologiques des dernières décennies. Dans la foulée du renouveau de l'histoire politique pendant les années 1990 et des récents travaux qui s'inscrivent dans cette renaissance, la communication montrera aussi et surtout l'importance de revenir au concept de «groupe de pression». Ainsi, l'utilisation de ce dernier se montre très utile dans une perspective d'analyse historique de la culture politique.

### **Comprendre la dynamique du pouvoir local. La petite bourgeoisie francophone et ses rapports avec la grande entreprise dans le développement urbain. Le cas de La Tuque, 1907-1939.**

**Sandra Nadeau Paradis**, Université du Québec à Trois-Rivières

Au début du XX<sup>e</sup> siècle, la Mauricie est marquée par un essor urbain et industriel attribuable principalement aux investissements étrangers. Notre étude porte plus précisément sur la ville de La Tuque dont le développement est intimement lié à la Brown Company, une papetière américaine. Pour comprendre la dynamique du pouvoir local, en tant qu'objet historique, nous étudierons les rapports entre ses deux grands acteurs dans la société québécoise de l'époque: la petite bourgeoisie francophone et le patronat anglophone. Nous verrons d'abord, grâce à l'étude des monographies locales, des journaux, des procès-verbaux d'associations ainsi que des archives de la compagnie, comment chacun de ces acteurs s'est engagé dans les sphères politique, économique et associative ou culturelle. Nous aborderons ensuite les débats qui eurent lieu au conseil de ville concernant les emprunts, les exemptions de taxes et la gérance municipale, autant d'enjeux du développement urbain qui s'avèrent révélateurs de la nature des relations entretenues entre les élites francophones et les cadres de la grande entreprise.



No. 397  
sweatband, special quality English fur felt, very newest spring style, known as Simpson's special stiff hat.....\$1 00



No. 398.  
black, tabac, mid brown, or tan colors, silk bands and bindings, dark leather sweatbands, light weight, lined or unlined .....1 25

colors, mid brown, fawn or black, pure all silk bands and bindings, fine easy fitting leather

No.398. Men's stiff hat, fine English fur felt, latest spring shape neat roll brim, and full oval crown, in

crowns, light weight, flexible felt, pure silk bindings, Russian leather sweatbands, colors, black, light brown or tan ..... 1 50



No. 400.  
um high oval crown, with heavy rolling brim, colors, black, nut brown, or walnut.....1 50



No. 401.  
fashionable and good staple shape.

No. 400 Men's fine quality American or English fur felt stiff hat, very nobby, and neat young man's shape, medium high oval crown, with heavy rolling brim, colors, black, nut

No. 401 Men's spring and summer stiff hat, fine grade English fur felt, colors nut brown, black or nutria, very

Russian leather sweatbands, pure silk trimmings, unlined.....2



No. 403.

No. 403. Men's stiff hat, famous Battersby's English make, a hat for wear and durability unexcelled, very light in weight and extra fine flexible fur felt, in colors black or mid-brown, unlined... ..2



No.404. Men's stiff hat, full shape crown with curl brim, in choice quality English fur felt, col-





191



192



### **Sociabilités gaies, discours publics et répression dans la région de Montréal, 1860-1908.**

Virginie Pineault, Université de Montréal

Durant la seconde moitié du XIX<sup>e</sup> siècle, se développe à Montréal une sous-culture gaie masculine. Bien qu'on ne puisse évoquer l'existence d'une identité gaie sans risquer l'anachronisme, des indices révèlent néanmoins la présence, dans la région montréalaise, de groupes plus ou moins formalisés d'«hommes aimant les hommes». Différentes sources témoignent de leurs pratiques: port de vêtements féminins dans les rues de Montréal, rassemblement d'hommes aux manières efféminées dans des lieux publics à des fins de drague et de racolage, rapports sexuels dans ces mêmes lieux et, enfin, formation de véritables clubs où se réunissent des hommes partageant une attirance homosexuelle. L'existence de pareils regroupements démontre que des hommes attirés par d'autres hommes ont très tôt développé au Québec des formes de réseaux de sociabilité allant bien au-delà de la dimension strictement sexuelle. Cette communication abordera ce phénomène méconnu et largement occulté par l'historiographie. L'exposé s'intéressera plus spécifiquement à l'histoire de deux des plus anciens clubs homosexuels répertoriés au Québec jusqu'à présent, soit le club de Manches de ligne et le club du docteur Geoffrion, démantelés lors d'opérations policières en 1892 et en 1908.

### NOTES

Series of horizontal lines for taking notes.

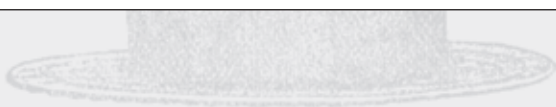

198

199



200



205



201

202



206



207

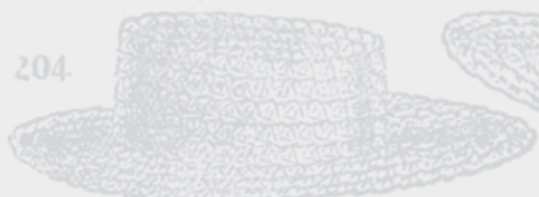

204



205

### SÉANCE 3. *L'enfance, objet d'intervention*

Lieu: Salle M<sup>re</sup> Blais

Présidente: **Magda Fahrni**, Université du Québec à Montréal



#### **«Les enfants sains font les nations saines»: l'exposition pour le bien-être des enfants de Montréal, 1912.**

Marie-Hélène Vanier, Université Concordia

Le XX<sup>e</sup> siècle montréalais commence dans un climat d'inquiétude grandissante à propos des conditions de vie en milieu urbain. C'est une période où la mortalité infantile est élevée et où se développe, conséquemment, mais lentement, la santé publique au Québec. C'est dans ce contexte que Montréal accueille en 1912 la première Exposition du bien-être de l'enfance au Canada, une exposition qui sera parcourue par des centaines de milliers de visiteurs. Cette étude de l'Exposition montréalaise vise à analyser cet événement et ses impacts, et ce, en lien avec le contexte de l'époque. Nous verrons quels étaient les buts de cette exposition, qui étaient ses artisans et son public. Nous analyserons aussi les prescriptions et le discours sur l'enfance véhiculés par l'Exposition. Enfin nous mettrons l'Exposition en lien avec d'autres mouvements en cours à cette époque. Cette communication permettra de dresser un portrait de l'Exposition pour le bien-être des enfants de Montréal, en plus de comprendre comment celle-ci s'est intégrée à plusieurs mouvements sociaux et de santé émergents et en cours au début du XX<sup>e</sup> siècle.

#### **«Cette fille est la progéniture de parents tarés». Réflexions autour des modes de gestion des enfants défectueux, 1919-1939.**

Isabelle Perreault, Université d'Ottawa,  
et Robert Bastien, Université de Montréal

La stigmatisation des enfants «défectueux» en catégories diverses, dont les débiles suggestibles, permet la mise en place de classes spéciales dans les écoles de la Commission des écoles catholiques de Montréal (CECM) destinées à orienter certains enfants vers des métiers manuels «respectables» ou des institutions telles que les asiles ou les écoles pour sourds-muets. Toutefois, alors que nous pourrions être tentés de croire que ce dispositif a servi uniquement à la ségrégation, il semble qu'il a aussi pu sauver des enfants d'un enfermement à l'asile ou d'une incarcération précipitée à l'école de réforme. Cette communication se propose de mettre en lumière des parcours singuliers d'individus dirigés vers des filières spécifiques pour «défectueux». À la lumière des données recueillies dans les archives de la CECM, les auteurs questionneront non seulement les schèmes macro qui lient les savoirs psychosociaux à la stigmatisation, mais également les écrits des acteurs eux-mêmes en regard d'une certaine *doxa* située dans un espace et un temps précis, celui du Québec de l'entre-deux-guerres.

#### NOTES

---

---

---

---

---

---

---

---

---

---

---

**Modèles citoyens proposés à la jeunesse au Québec entre 1943 et 1968 dans les programmes et les manuels d'hygiène, de bienséances et de civisme.**

Andréanne LeBrun, Université de Sherbrooke

L'éducation à la citoyenneté a été et continue d'être l'objet de bien des débats au Québec. Toutefois, peu de recherches ont approfondi l'historicité de la notion de formation du citoyen dans le système scolaire québécois, et les rares études ayant emprunté cette voie se sont essentiellement concentrées sur l'enseignement de l'histoire nationale. Notre communication se propose d'apporter un éclairage nouveau sur la question en présentant les conclusions de travaux menés à partir d'un corpus quasi inexploité jusqu'à présent: les programmes et les manuels d'hygiène, de bienséances et de civisme publiés au Québec entre 1944 et 1968. Au moment où s'observe la révision en profondeur des représentations de la jeunesse au Québec, les modèles citoyens proposés répondent à un constat de déficit civique et s'inscrivent dans une démarche de prévention du radicalisme, de la délinquance et du désordre. En prêtant attention aux mécanismes d'inclusion et d'exclusion de la citoyenneté à l'œuvre, de même qu'à l'insistance sur les rôles familial et économique du citoyen, l'entreprise de normalisation citoyenne au sein de l'institution scolaire sera présentée comme un processus de régulation sociale qui cristallise les angoisses et les aspirations d'une société en pleine ébullition.

---



---



---



---



---



---



---



---



---



---



---

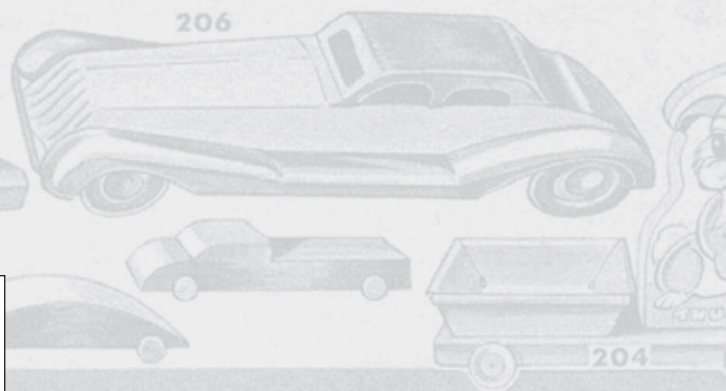

Quelle joie!  
 en bois sur roues for-  
 ces. Pouvant tirer  
 pplet avec .....50  
 de jouets divers en  
 leurs vives, roues  
 ouces. ....29

**124A206.** Automobile tout en métal,  
 modèle "Sport Coupé". Garde-boue  
 rouges, carrosserie jaune et couverture  
 verte. Longueur 10 pouces.  
 Roues solides. Prix.....79

**124A204.** Voiturette en métal sur  
 plate-forme de métal, tirée par un beau  
 chat en bois. Le tout sur roues  
 de bois. Prix.....49

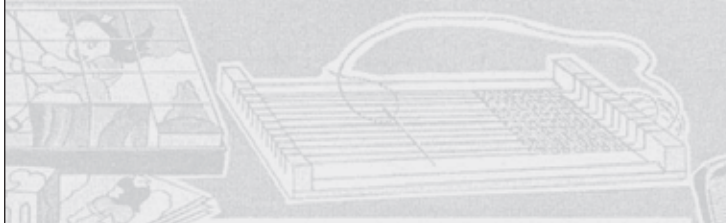

**238**  
**124A238.** 24 blocs en bois,  
 reproduire 6 images en cou-  
 s. Le tout dans une  
 boîte. Prix.....1.00

**124A239.** Le même,  
 blocs. Prix.....50

**124A236.** Achez-lui ce tam-  
 r avec corde d'attache pour  
 er au cou et 2 ba-  
 tes. Prix.....59

**124A222.** Jeu de 50 blocs en  
 r, pour construire des mai-  
 nettes. Empaquetés dans  
 une boîte imitant la  
 cabane du bû-  
 cheron. Prix. .49

**124A244.** Métier à tisser pour  
 enseigner aux fillettes comment  
 fabriquer de jolis tissus. Prix. .98

**124A220.** Pelle à neige en métal  
 émaillé rouge, 8 x 10 pouces; long  
 manche verni, environ  
 32 pouces. Prix.....35

Très amusant  
**124A234.**  
 Tonette, instru-  
 ment pour jouer  
 au rythme de la  
 musique.1.25  
 Prix....  
 "Hum-a-tina"  
**124A233.**  
 Instrument musical  
 en plastique. Vous  
 n'avez qu'à turluter  
 l'air et vous obtien-  
 drez de très jolis  
 sons. Prix......25

**234**

**Petite ferme**  
**124A245.** Comprenant: grange et 9  
 animaux sur plate-  
 forme en bois. Un  
 cadeau qui saura plai-  
 re aux jeunes.  
 Prix.....49

**Roue de fortune qui amusera**  
**124A225.** Toute la famille pourra bénéficier de  
 cette acquisition. Durant les longues soirées de l'hi-  
 ver, que de plaisir ce sera pour tous de pouvoir se  
 récréer au moyen de cette roue de fortune  
 fini métal, sur socle en bois. Complète  
 avec tableau et numéros. Prix.....1.98

**Jeux de Quilles**  
**24A217.** Jeu de 10 quilles de 5 pou-  
 ces, et 3 boules en bois verni  
 clair. Pour les jeunes. Prix...1.00

**24A218.** Jeu de 10 quilles de  
 10 pouces, et 3 boules de 2  
 o. en bois dur verni clair...2.95

**24A219.** Jeu de quilles qui amu-  
 era les jeunes comme les vieux. Quilles  
 de 7 1/4 pouces et boule de 3 pouces en



## SÉANCE 4. *La consommation et ses produits, objets d'histoire*

Lieu: Salle M<sup>re</sup> Léonard

Présidente: **Joanne Burgess**, Université du Québec à Montréal

Séance organisée avec la collaboration du  
Laboratoire d'histoire et de patrimoine de Montréal

### **Consommation et modèles de consommation au Canada dans la seconde moitié du XIX<sup>e</sup> siècle. Le cas d'Antoine et de Joséphine Gérin-Lajoie.**

**Cécile Retg**, Université du Québec à Montréal  
et Université de Franche-Comté

Les sociétés dans lesquelles nous évoluons sont littéralement conditionnées par la consommation. Cette omniprésence, qui suscite par ailleurs nombre de dérives, de dénonciations et d'excès en tous genres, amène l'historien, en être humain de son temps, à investir l'histoire de la consommation et à se demander à quels modèles (revues, journaux, almanach, catalogues...) avaient accès les hommes et les femmes du passé, quels étaient les contenus de ces modèles, et enfin, quelles étaient les influences de ceux-ci sur les consommateurs?

C'est en partie à ces questions que tentera de répondre notre communication en se basant sur une étude de cas. Après avoir présenté une courte biographie des deux sujets de notre étude, Antoine et Joséphine Gérin-Lajoie, nous établirons une liste commentée de leurs lectures et de leurs modèles de consommation. Cette liste nous permettra d'aborder les prochaines étapes de notre méthode et de notre analyse. La boucle, en effet, sera bouclée par l'exploration de notre projet de thèse sur la consommation bourgeoise canadienne-française en milieu urbain de 1850 à 1880 environ. Un projet qui, justement, cherche à confronter modèles et pratiques de consommation.

### **De la France à Montréal: la mesure des échanges commerciaux, 1850-1914.**

**Brice Martinetti**, Institut des Amériques, Université du Québec à Montréal, Université de La Rochelle

Les marchandises passées de la France à Montréal entre 1850 et 1914 sont un sujet d'étude encore peu connu. De ce vide scientifique naissent plusieurs questionnements: quelles sont les particularités des produits français destinés à la colonie perdue? Par quels réseaux d'acteurs passent-ils? Quelle est leur trajectoire maritime? Transitent-ils par l'Angleterre, par New York? De quelle manière les entrepreneurs français perçoivent-ils le marché canadien? Comment sont utilisés les outils publicitaires?

Cette réflexion historique est aujourd'hui menée dans le cadre d'un post-doctorat qui se situe à la confluence des axes scientifiques du Laboratoire d'histoire et de patrimoine de Montréal, porteur du projet «Montréal, plaque tournante des échanges: histoire, patrimoine, devenir», de l'Institut des Amériques et du Centre de Recherches en Histoire Internationale et Atlantique des Universités de La Rochelle et de Nantes. Cette communication se concentrera sur les marchandises exportées de la France vers le Canada avant la Première Guerre mondiale en mettant à profit les archives des chambres de commerce des principaux ports de France, des archives d'entreprises privées, telle Martell, spécialisée dans le commerce du cognac, ainsi que les bulletins des trois chambres de commerce de Montréal.







**La consommation et les changements de mentalités: les biens pour enfants, Montréal, 1900-1915.**

Éliane Bélec, Université du Québec à Montréal

Cette communication propose d'examiner l'articulation de deux objets historiques distincts: la culture matérielle et les changements de mentalités. À travers les catalogues des anciens grands magasins de la rue Sainte-Catherine, ma recherche explore la représentation que ces derniers véhiculent des enfants et des objets qui leur sont destinés, alors même que le statut des tout-petits prend une nouvelle importance. Un mouvement de réforme, né vers 1880, entraîne des prises de conscience et des changements de mentalités concernant la place de l'enfant dans la société ainsi que ses besoins physiques et psychologiques. Dans ce contexte, il s'agit d'identifier, au sein même des pratiques de vente et de consommation, les signes de ces changements émanant du mouvement de réforme des soins à l'enfance, à une époque où Montréal affiche l'un des pires taux de mortalité infantile au monde.

NOTES

---

---

---

---

---

---

---

---

---

---

---

---

---

---

---

---

---

---

---

---

---

---

---

---

---

---

---

---

---

---

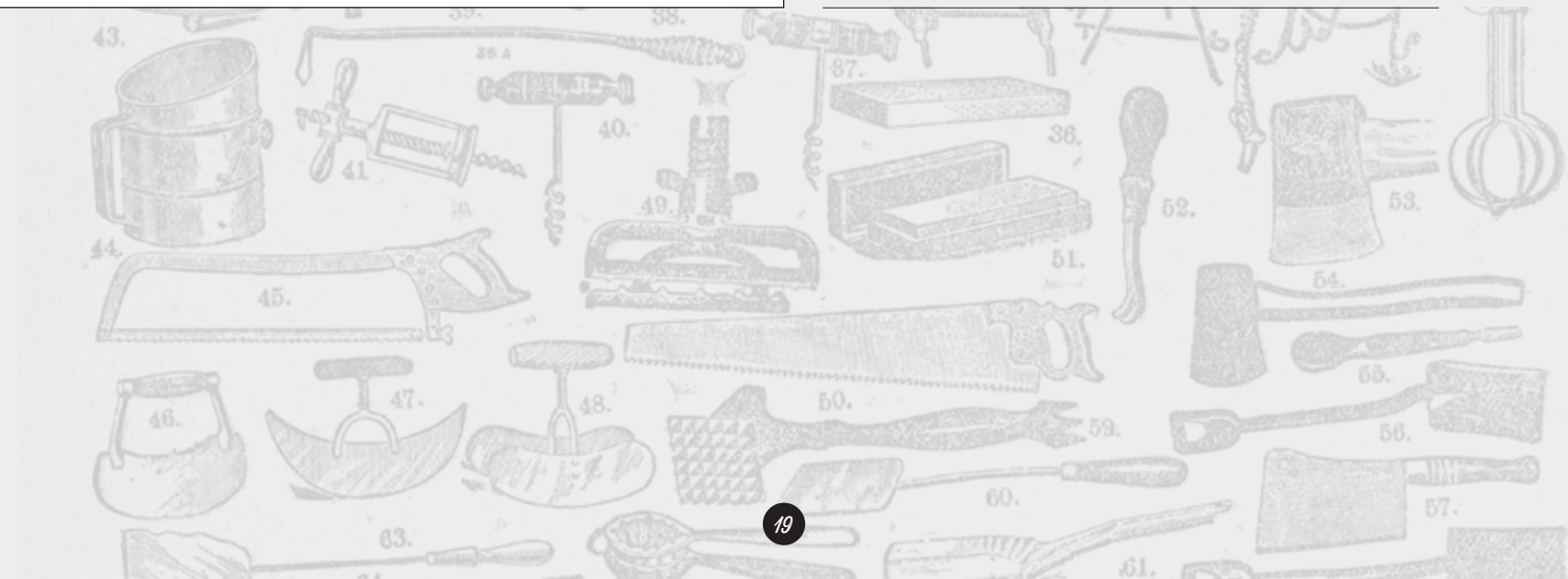

## SÉANCE 5. *Contrôler le temps et l'espace*

Lieu: Salle M<sup>9r</sup> Courchesne

Président: **Dany Fougères**, Université du Québec à Montréal

### **L'heure et la communauté: l'Est du Québec et la création de l'heure du Québec, 1920-1969.**

**Jarrett Rudy**, Université McGill

Cette conférence explorera les façons dont les fuseaux horaires ont divisé le Québec, en essayant de mettre à jour la logique qui sous-tendait ces divisions et les efforts déployés pour instaurer une heure nationale dans l'ensemble de la province. En 1920, la première loi sur l'heure au Québec a légalement scindé la province entre l'heure normale de l'Est et l'heure de l'Atlantique. Pendant près de cinquante ans, la province a ensuite été le théâtre d'importants débats entre politiciens et parmi la population en général pour décider s'il fallait uniformiser l'heure ou non. Cette communication présentera les intérêts économiques et politiques qui ont façonné la question, de même que les symbolismes locaux et nationaux divergents qui ont été évoqués dans le cadre de ces débats. Elle examinera également les différentes manières dont le gouvernement du Québec a revendiqué une compétence sur l'heure, domaine qui était auparavant considéré relever du gouvernement fédéral – même si (en dehors des périodes de guerre), ce dernier avait refusé d'exercer sa compétence. Pour finir, j'exposerai les motivations des communautés qui ont résisté, pour reprendre l'expression du ministre des Affaires municipales Robert Lussier en 1969, à adopter l'«heure du Québec».

### **Les taudis: un obstacle à la modernité et au bien commun. Expropriations et démolitions à Montréal, 1950-1965.**

**Eveline Favretti**, Université du Québec à Montréal

Cette communication a pour objet l'analyse des composantes du discours public des années 1950 qui ont précédé les opérations de démolitions de logements à Montréal. Nous nous intéresserons à la notion de «taudis» comme objet d'histoire, terme central du discours des promoteurs de ces vastes projets de rénovation urbaine. Quelles sont les causes et les conséquences de la présence du «taudis» pour une ville comme Montréal? À quelle réalité architecturale ce terme chargé d'opprobre correspondait-il? Quels sont les enjeux derrière ces démolitions? Comment les résidents ont-ils vécu l'expropriation et la démolition de leur quartier? Au nom de la «lutte aux taudis», plusieurs groupes sociaux (élite religieuse, experts municipaux et politiciens) ont présenté dans les années 1950 la rénovation urbaine comme un facteur de progrès urbanistique, mais surtout social, justifiant ainsi la démolition de quartiers entiers. En étudiant le discours public montréalais de la période 1950-1965 et en accordant une voix aux expropriés, cet exposé tente donc de remettre en contexte la rénovation urbaine à Montréal.





190

### Vouloir ou ne pas vouloir une station : la planification du métro de Montréal, 1961-1988.

Dale Gilbert, INRS Centre Urbanisation Culture Société

L'histoire des transports, qui est restée longtemps relativement technique, tend depuis près d'une dizaine d'années à prendre la forme d'une histoire de la mobilité, un virage qualifié de changement de paradigme. En matière de déplacements en ville, l'étude des innovations technologiques, par exemple, cède le pas à celle de la mobilité en tant que vecteur de (re) composition de l'espace urbain et de la vie urbaine. C'est dans cet esprit que nous étudions la planification du métro de Montréal, une des infrastructures majeures de transport mises en place au Québec lors des années 1960 à 1980, deux décennies marquées à l'échelle nord-américaine par un fort automobilisme. Entre facilitation de la circulation et revitalisation urbaine et entre enthousiasme et opposition, l'analyse du processus de choix de la localisation des stations lors de la constitution du réseau initial dans les années 1960 puis lors des prolongements dans les années 1970 et 1980 révèle une évolution du rapport entre la ville planifiée par les instances technocratiques et la ville désirée par la population (citoyens, groupes, élus locaux, etc.).

### NOTES

Ruled lines for taking notes.

201



Polished Wood, Gilt Engraved, Gilt Ornaments. 8 Day, Half-hour Strike, Gong. Dial 3 1/2 inches. Height, 12 inches. Length 10 1/2 inches.

205



ENAMELED IRON DEAD BLACK COLUMNS WITH GILT BASES AND CAPS

8 Day, Half-hour Strike, Gong. Dial 3 1/2 inches. Height, 9 1/2 inches. Length, 10 1/2 inches.

206



SICILY Enamelled Iron, Black or White Color, Gilt Ornaments. 8 Day, Half-hour Strike, Gong. Dial 4 1/2 inches. Height, 11 inches. Length, 9 1/2 inches.

207



GALLERY

208

All clocks quoted below have fine American movements, which are specially tested before shipping :

- 190. Small gilt or nickel time clock, \$1.00.
191. Small gilt or nickel alarm clock, \$1.75.
192. Handsome gilt boudoir clock, \$1.60.
193. Genuine American alarm clock, best make, 90c.
194. The five-minute alarm clock, the "gets you up," \$1.60.
195. Travelling clock, \$1.55.
196. Handsome alarm clock, \$1.00.
197. 1-day strike mantel clock, \$2.00.
197 1/2. 1-day strike alarm mantel clock, \$2.60.
197 1/2. 8-day strike mantel clock, \$2.60.
197 1/2. 8-day strike alarm mantel clock, \$3.00.
197 1/2. 8-day cathedral gong mantel clock, \$3.00.

- 197 1/2. 8-day cathedral gong alarm mantel clock, \$3.40.
198. 8-day strike mantel clock, \$3.00.
198 1/2. 8-day strike alarm mantel clock, \$3.50.
198 1/2. 8-day cathedral gong mantel clock, \$3.50.
198 1/2. 8-day cathedral gong alarm mantel clock, \$3.75.
199. 8-day cathedral gong strike mantel clock, visible pendulum, \$4.25.
199 1/2. 8-day cathedral gong strike mantel clock, no visible pendulum, \$3.75.
200. 8-day regulator, without calendar, \$6.00.
200 1/2. 8-day regulator, with calendar, \$6.25.
201. Enamel iron clock, with figure, \$7.40.
201 1/2. Same enamel iron clock, without figure, \$6.75.

- 202. Enamel iron clock, bronze ornaments, \$6.00.
203. 8-day office or school clock, polished wood, 10-inch dial, \$3.75.
204. Enamel iron, plain dial, 8-day gong, bronze pillars, \$8.25; with fancy porcelain dial, visible escapement, \$8.75; flat top, as No. 206, \$8.25.
205. Enamel wood clock, 8-day cathedral gong strike, \$7.50.
206. Enamel iron clock, with flat top, like cut, \$6.60.
207. Enamel iron clock, 8-day gong strike, fancy gold finished dial, \$8.45.
208. Gallery or church clock, in wood, 12-inch, \$7.40; 18-inch, \$13.25; 24-inch, \$25.75.



## SÉANCE 6. *L'histoire à partir des archives judiciaires*

Lieu: Salle M<sup>re</sup> Blais

Président: **Léon Robichaud**, Université de Sherbrooke

### ***La Jurisdiction royale des Trois-Rivières en Nouvelle-France : une justice de proximité.***

**Julie Marleau**, Université de Sherbrooke

L'intérêt à l'égard des justices de première instance ne cesse de croître. Pour la Nouvelle-France, on connaît les tribunaux de Québec, Montréal et Notre-Dame-des-Anges. Nous savons cependant encore peu de choses à propos du tribunal royal des Trois-Rivières.

Malgré son étendue géographique, le gouvernement trifluvien compte peu de justiciables et son activité judiciaire est faible. Une telle justice présente des caractéristiques particulières, dont une plus grande proximité avec les justiciables. Cette proximité se révèle dans la disponibilité et la souplesse de la justice trifluvienne. Les plaideurs peuvent à l'occasion se présenter sans assignation et tenter de négocier les modalités de leurs peines. Les juges, non formés en droit avant 1740, rendent des jugements réconciliateurs et compensent fréquemment les frais de justice. Rétablir la paix entre les parties paraît alors aussi importante que de suivre la procédure. À partir d'un corpus de 432 procès-verbaux concernant des litiges portés au tribunal trifluvien, je propose d'analyser cette justice telle qu'elle pouvait être rendue aux XVII<sup>e</sup> et XVIII<sup>e</sup> siècles, en insistant sur ses spécificités.

### ***Biens meubles, immeubles et rapports sociaux dans le district judiciaire de Trois-Rivières, 1880-1890.***

**Thierry Nootens**, Université du Québec à Trois-Rivières

Les disputes autour des « choses » peuvent être riches d'enseignement sur la culture matérielle propre à une époque. Dans cette communication, nous mettrons à contribution des archives judiciaires civiles et criminelles pour dresser un portrait des enjeux relatifs à la valeur matérielle dans une société régionale lors de la transition au capitalisme industriel. Si des auteurs comme Martine Segalen ont depuis longtemps insisté pour que soient mis en lumière les multiples effets sociaux des biens et actifs, historiciser cette question pose des problèmes particuliers. Il nous faut par exemple tenir compte des différents systèmes de production et de reproduction à l'œuvre dans une même formation sociale. Aussi, les biens matériels ont eux-mêmes une histoire faite de configurations successives d'usages, d'interactions, de droits et d'attentes. Surtout, en quoi les pratiques des acteurs en regard des biens peuvent être reliées à une réalité structurelle, soit la marchandisation de la société québécoise au XIX<sup>e</sup> siècle sous l'égide du libéralisme et de son bras armé, le droit ?

## NOTES

---

---

---

---

---

---

---

---

---

---

---

---

---

---

---

---

---

---

---

---

---

---

---

---



## La gestion technico-esthétique du spectacle vivant comme objet d'histoire. Les conditions de travail des artistes de la scène au Québec de 1894 à 1914.

Mireille Barrière, chercheuse indépendante

En 2012, l'Union des artistes célébrait son 75<sup>e</sup> anniversaire. Une publication a souligné l'événement, mais que sait-on de la vie d'artiste qui a précédé sa création? À la fin du XIX<sup>e</sup> siècle, l'espace théâtral francophone au Québec connaît un développement accéléré, mais les données sur sa gestion technico-esthétique (direction artistique et interprétation) demeurent fragmentaires. Les spécialistes en histoire du théâtre ont bien identifié l'origine largement étrangère des acteurs et les crises sporadiques qui ont frappé les troupes. Aujourd'hui, les archives judiciaires permettent de reconstituer le mode de gestion des ressources humaines au théâtre: la teneur des conditions de travail à l'embauche, leur application en cours d'emploi et la rupture du contrat d'emploi. L'information recueillie met au grand jour les conflits qui mèneront artistes et gestionnaires devant les tribunaux. L'absence de dispositions légales protectrices autres que le Code civil du Québec donne naissance à un mouvement associatif chez les artistes et à une modeste législation de l'État dans ce nouveau champ d'intervention.



- Dupuis Frères, avec fine double H.B., noir, la douzaine .50  
à crayons en plastique, calendrier mobile, prix, 2 pour ... .29  
gommés à mine. Prix, 12 pour .19  
11 Crampes pour brocheuse B167. Boîte de 1000. 7280B168. Prix, 2 pour ... .69  
12 Mines courtes. Noir H.B. 7280B48. Prix, 6 pour .29  
Mines courtes. Rouge ou bleu. 7280B49. Prix, 6 pour ... .29  
13 Boîte de 6 mines longues de 4 pouces. Noir H.B. 7280B46. Prix, 2 pour ... .39  
Mines longues de 4 pouces. Rouge ou bleu. 7280B47. Prix, 2 pour ... .39  
14 Crayon automatique à mine longue de 4 pouces, avec gomme. 7280B31. Prix ... .39  
15 Etui à crayons en plastique, fermoir bouton-pression. 3 crayons mine noire, 1 de couleur, 1 porte-plume, 1 aiguiseur, 1 règle, 1 loupe, 1 gomme. 7280B06. Prix ... .39  
16 Règle à calculer en plastique. Additionne, soustrait, multiplie et divise. Très simple d'emploi. 7280B37. Prix, 2 pour ... .25



- 23 "Prismacolor" de Pencil, les meilleurs sur le dessinateur. Boîte de 12. 1.89  
Boîte de 24. 3.49  
Boîte de 48. 7.49  
cahier à découperes. 84 pages. Dim.: 10 x 18 cm.  
Prix, 2 pour ... .39  
24 de couleurs variées (12 couleurs de base), de bonne qualité.  
Boîte de 12. .79  
Boîte de 24. 1.49  
25 Encre "Waterman" pour stylo. Bleu-noir, rouge, vert, bleu. 7280B79. Prix ... .29  
26 Nu-Glu, colle tout, de Carter. Récipient en plastique que vous pressez. 7280B80. Prix ... .35  
27 4 marqueurs indélébiles à encre bleue, rouge, noire, verte. Écrit partout, sèche vite. 7280B18. Prix ... .79  
28 Encre "Waterman" pour stylo. Bleu-noir, rouge, vert, bleu. 7280B79. Prix ... .29  
29 Encrivore (Ink Remover) de Carter. Enlève les taches d'encre. 7280B87. Prix ... .29  
30 Pinceaux pour peinture à l'eau. 7280B161. Prix, 3 pour ... 10  
31 Passe-partout gommé, largeur 1/2 pouce, longueur 10 verges. Couleurs: noir, blanc, bleu, rouge, vert, brun, or, argent. 7280B76. Prix ... .25  
32 Papier gommé "Kraft". Largeur 1 po., longueur 500 pieds. 7280B198. Prix ... .49  
Papier gommé. Largeur 1 1/4 po., longueur 500 pieds. 7280B199. Prix ... .59

- 33 Cahier à 6 anneaux, 40 feuilles liées. Couverture souple en vinyle. 1/2 x 6 pouces. Prix ... .98  
34 Cahier à 6 anneaux, 40 feuilles liées et recharge pour B95. Paquet avec recharge. Prix, 2 pour ... .25  
35 Aide-mémoire, 72 feuilles avec une couverture en plastique vinyle. 4 x 7 pouces. Prix ... .49  
36 Aide-mémoire (72 feuilles) pour machine à écrire. Prix, 3 pour ... .27  
37 Cahier à mine, 64 pages 7 1/4 x 11 pouces. Ligné. Prix, 6 pour ... .39  
38 Cahier à encre "Spirex" de 50 pages lignées. Format: 7 1/4 x 9 1/4 pouces. 7280B134. Prix, 2 pour ... .29  
39 Cahier à encre de 40 pages lignées et margées. Couverture créée de couleurs assorties. Format: 7 1/4 x 9 1/4 po. 7280B128. Prix, 4 pour ... .35  
Même cahier mais 64 pages. 7280B129. Prix, 4 pour ... .45  
40 Tablette magique, format 7 1/2 x 11 3/4 pouces. Toujours populaire chez les jeunes. 7280B116. Prix ... .25  
41 Tablette de dactylographie "Duprex". 96 feuilles. Format: 8 1/2 x 11 pouces. 7280B67. Prix, 2 pour ... .89

## SÉANCE 7. *La maison, objet d'histoire*

Lieu: Salle M<sup>re</sup> Léonard

Président: Jean-René Thuot, Université du Québec à Rimouski

### **Comprendre la maison comme un patrimoine culturel, aujourd'hui.**

Luc Noppen, Université du Québec à Montréal

Utilisée comme ancrage de la spécificité patrimoniale, la maison dite « québécoise », découverte à l'Université McGill dans les années 1920-1930 et devenue objet de recherche dans les années 1970-1980, s'est imposée comme icône identitaire et porte-étendard du nationalisme ambiant. Après la mise en récit d'une évolution formelle, conditionnée par un contexte climatique pour fonder la survivance du fait français loin dans le XIX<sup>e</sup> siècle nord-américain, la maison a été depuis désaffectée par les chercheurs. On sait aujourd'hui que toutes les maisons sont « québécoises », mais on peine à identifier et à reconnaître le caractère original de l'habitat d'une région, d'une localité. Les typologies recensées par les inventaires du patrimoine sont désespérément génériques et uniformisantes.

Notre communication évoquera, à l'aide d'exemples, une approche phénoménologique de l'habitat qui explore « bottom up » et dans le temps les éléments constitutifs d'un cadre bâti. *A priori*, nous posons qu'entre les hommes et leur univers symbolique, dans un espace/temps particulier, chaque « habiter » est singulier et apte à engendrer un imaginaire d'appartenance. Bien plus qu'un objet d'histoire ou un document d'une époque, la maison est un patrimoine culturel, c'est-à-dire le lieu d'ancrage de représentations identitaires avec lequel les communautés locales peuvent se projeter dans l'avenir.

### **L'historiographie de la maison urbaine à pans de bois en Nouvelle-France : l'approche par l'histoire des techniques et ses limites.**

Pierre-Édouard Latouche, Université du Québec à Montréal

La communication que je propose porte sur l'historiographie de l'architecture domestique à pans de bois en Nouvelle-France. Les grandes lignes des travaux qui ont été menés sur le sujet seront d'abord présentées: l'accent mis sur les techniques de construction; les constats et problématiques principales; les sources de données. Par la suite, j'évoquerai les limites de ces études, notamment en quoi elles ont très largement négligé de situer leur objet d'étude dans un contexte historique pouvant lui donner sens. En effet, outre les références très abondantes aux incendies comme facteurs de transformation de cet habitat, sous la forme d'ordonnances interdisant en milieu urbain les constructions en bois, l'ensemble de ce « stock » immobilier ne semble connaître, dans ces études, aucune évolution propre. Comme si l'identification de tel ou tel mode d'assemblage de pièces de bois, spontanément, à elle seule, faisait histoire. Mais est-ce bien le cas? Assurément non. Pour le démontrer, nous présenterons, à titre d'exemple, certaines transformations dans l'architecture domestique montréalaise à pan de bois se rapportant à des événements contemporains dans l'histoire militaire et économique.

No. 320. Dining-room chairs, oak, high back, extra well braced, very strong, with cane seats, \$1.25 each. With solid leather cobbler seats, \$1.50.



No. 13 $\frac{1}{2}$ . Arm chair, to match No. 13 $\frac{1}{2}$ , cane seat, \$2.25. Cobbler leather seats, \$2.65.



No. 56. Rocking chair, hardwood, antique finish, high back, bent arms, extra comfortable, with perforated seat and back, \$1.50 each.





NOTES

Series of horizontal lines for taking notes.

**Des archives pour reconstituer l'histoire de la maison.**

Valérie D'Amour, Bibliothèque et Archives nationales du Québec

La maison est un témoin privilégié de la vie de ses occupants, leurs histoires étant intimement liées. Elle témoigne en outre des courants architecturaux qui ont influé sa conception, sa construction et ses transformations successives. La maison est un sujet de prédilection des architectes, des archéologues, des historiens, etc., et fait couler beaucoup d'encre. Néanmoins, pour bien la connaître, rien de tel qu'un retour aux archives. Les centres d'archives de Bibliothèque et Archives nationales du Québec regorgent de documents qui permettent de reconstituer l'histoire des maisons et de leurs habitants. À partir d'études de cas, nous verrons plus spécifiquement comment les actes notariés, les recensements et la collection de cartes et plans représentent des sources incontournables pour suivre l'évolution architecturale de la maison et la composition de sa maisonnée. Bien que les documents soient aisément accessibles, souvent directement en ligne, nous verrons que d'autres écueils menacent le chercheur qui doit user d'astuces pour les contourner, sortir des sentiers battus en utilisant des sources moins fréquemment visitées ou croiser l'information contenue dans plusieurs sources pour reconstituer une réalité.

No. 321. Arm chair, to match No. 320, cane seats, \$1.75 each. Cobbler leather seats, \$2.25.



No. 223½. Parlor table, in solid oak, birch, natural and imitation mahogany finish, 24 x 24-inch tops, fancy rim with shelf, fancy turned legs, brass feet, \$1.60.



No. 155. Ladies' secretary, solid oak, polished drop leaf writing table, fitted with pigeon holes and shelves, 44 inches high, 28 inches wide, \$5.00 each.

For office **25** sure see our Spring and Summer Catalogue No. 37, page 181.



No. 216. Parlor table, solid quarter-cut oak, polished, 24 x 24, with fancy shaped top, heavy rim, fancy turned legs, brass feet, \$5.00.

## SÉANCE 8. *Le Madawaska sous tous ses angles*

Lieu: Salle M<sup>re</sup> Courchesne

Président: Jacques Paul Couturier, Université de Moncton

### ***Le Parti acadien au Madawaska.***

**Julien Massicotte**, Université de Moncton,  
campus d'Edmundston

On situe généralement la zone d'influence du Parti acadien, au Nouveau-Brunswick dans les années 1970, au nord-est de la province. Pour un parti politique faisant la promotion du néonationalisme acadien, on ne s'attendrait pas à ce qu'il connaisse de grands succès dans la région du nord-ouest de la province, le Madawaska, cette «République» où existe un sentiment d'appartenance régionale qui se distingue de l'acadianité que l'on retrouve ailleurs dans la province (Belzile 2003, Couturier 2002). À partir de fonds d'archives, de textes de journaux et d'entretiens avec d'anciens membres du parti, nous nous attarderons principalement à comprendre et à définir la réaction régionale exprimée face à la présence du Parti acadien dans la région du Madawaska au cours des années 1970.

### ***Les représentations de l'Acadie au Madawaska: ce que les lieux de mémoire révèlent.***

**Nicole Lang**, Université de Moncton,  
campus d'Edmundston

La question identitaire a profondément marqué l'histoire du Madawaska. À travers l'étude des lieux de mémoire érigés dans plusieurs communautés de la région, cette communication vise à analyser les représentations de l'Acadie au Madawaska. Ces lieux de mémoire sont diversifiés et ont été érigés grâce aux efforts des sociétés historiques locales, des paroisses religieuses, des habitants et parfois aussi aux contributions des gouvernements. Certains commémorent des événements tragiques qui ont marqué l'histoire acadienne, tandis que d'autres rendent hommage aux Acadiens et aux Acadiennes qui se sont établis dans la région à la fin du XVIII<sup>e</sup> siècle. Notre étude s'intéresse aux lieux de mémoire situés dans les communautés du «grand» Madawaska (Nord-Ouest du Nouveau-Brunswick et Nord du Maine).

NOTES

---

---

---

---

---

---

---

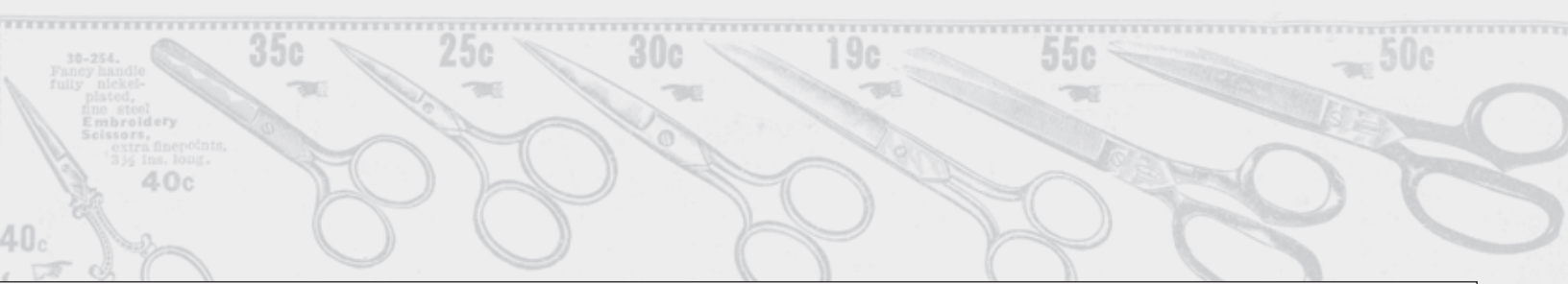

## Le Madawaska durant la Deuxième Guerre mondiale: une analyse socio-économique de l'interventionnisme dans une région ressource en guerre.

Pierrick Labbé, Université de Moncton, campus d'Edmundston

L'historiographie canadienne décrit la Deuxième Guerre mondiale comme une période de transition marquée par l'émergence de nouvelles industries et la mise en valeur des ressources générée par l'interventionnisme fédéral. Toutefois, les analyses existantes se concentrent surtout sur les grandes régions urbaines du pays et tiennent peu compte des réalités régionales ou encore des lieux éloignés des grands centres.

À travers l'étude du Madawaska, la communication présentera l'impact des diverses formes d'interventionnisme économique dans un milieu moins urbanisé. Elle mettra en relief les réactions et les actions des élites locales, sensibles aux divers besoins économiques de la population ainsi qu'à la poursuite des objectifs de colonisation fixés avant la guerre. Même si les interventions du gouvernement servaient avant tout des fins militaires et industrielles, même si elles n'encouragèrent que peu le développement industriel des régions, elles s'avérèrent tout de même intéressantes en ce qu'elles créèrent de nouveaux marchés pour les ressources. Les zones de colonisation, malgré leur faible productivité, renforcèrent ainsi leur vocation agricole. Quant à l'industrie forestière, elle profita de la demande accrue.

L'analyse repose sur les fonds privés conservés au Centre de recherche en études madawaskayennes, les recensements et les archives des divers ministères concernés.

## L'identité madawaskayenne en chantier: l'apport du docteur Thomas Henri Pelletier de Van Buren et de son journal.

Philippe Volpé, Université Laval et Université de Moncton

Brayonne, républicaine, française, madawaskayenne, acadienne, canadienne, franco-américaine... d'autres l'ont souligné avant nous, l'identité de la population francophone du Madawaska est ambiguë. Nombre d'acteurs ont contribué au cours des années à la modulation du référent madawaskayen. Sans remonter au déluge, nous nous proposons, dans cette communication, d'exposer la contribution de l'un d'entre eux à cette construction identitaire, négligée jusqu'ici par l'historiographie, soit celle du docteur Thomas Henri Pelletier de Van Buren. Par le biais du journal qu'il a fondé, le *Journal du Madawaska* (1902-1906), Pelletier développa l'idée d'unir le «pays du Madawaska» dans sa disparité (francophones, anglophones, catholiques, protestants, démocrates, républicains, conservateurs, libéraux). De son projet naquit la *Ligue des Patriotes*. Son journal fit également une place aux débats concernant l'adoption d'une fête (entre la Saint-Jean Baptiste et l'Assomption) et d'une société nationale au Madawaska et concernant la représentation des francophones à l'Assemblée législative de l'État du Maine.

---



---



---



---



---



---



---

30-288. 6-in. 25c  
 30-290. 8-in. 35c  
 30-291. 10-in. 50c

long, slender, tapering blade, quality English steel, this is one I can buy for slicing either hot or cold. Price ..... 85c

y Brand Butcher Knives, fine quality. This well-known quality. 30-295. 10-in. 75c

Bread Knife, made with a fine blade and a round handle. Price ..... 30c

strong kind that are required for everyday use. They are made from good Sheffield steel, with strongly bolstered wood handles. These knives and forks have proven their good value to hundreds of satisfied customers. Price ..... 6 pairs 1.4

30-245. This magnificent Carving Set, with hand-forged Sheffield steel blade, is put up in a neatly lined case. There are three pieces—knife, fork and steel, with real stag horn handles, with the popular knob end. A nice set for wedding presents. Per set ..... 3.9

HAND FORGED



# SÉANCE 9. *Les régulations sociales dans l'histoire du Québec*

Lieu: Salle M<sup>re</sup> Blais

Animation: **Brian Young**, Université McGill

Table ronde sur l'œuvre de Jean-Marie Fecteau

**Louise Bienvenue**, Université de Sherbrooke

**Donald Fyson**, Université Laval

**Martin Petitclerc**, Université du Québec à Montréal

Depuis la parution, en 1989, de sa thèse de doctorat sur le crime et la pauvreté au Bas-Canada, Jean-Marie Fecteau a contribué au développement de plusieurs questions de recherche qui se sont révélées fondamentales au développement de l'historiographie québécoise. Tout en poursuivant sa recherche sur l'histoire du crime et de la pauvreté, il a en effet développé de nombreux chantiers de recherche, que ce soit en histoire du libéralisme, du droit, de l'État, de l'Église, de l'association, de l'enfance, etc. Pour lui, ces différents chantiers étaient autant de contributions à une réflexion plus large sur ce qu'il appelait les régulations sociales. À partir de nos domaines de spécialisation respectifs (l'Église et l'enfance, le droit et la justice, la pauvreté et la protection sociale), qui doivent beaucoup à son travail pionnier, nous précisons ce que nous croyons être les apports majeurs, et éventuellement les limites, de ses réflexions sur les régulations sociales.

- 7920B291. Prix ..... 25
- 8 Avertisseur chromé, hélice. 7920B259. Prix ..... 65
- 9 Ajusteur de chaîne. 7920B292. La paire ... 15
- Maille de chaîne. 7920B293. Prix ..... 10
- 10 Porte-projecteur en métal. 7920B138. Prix ... 35
- 11 Capuchons de valves. 7920B145. 4 pour ... 15
- 12 Large serre-pantalon en métal chromé. 7920B111. La paire ... 21
- 13 Cyclomètre en métal chromé indiquant la distance parcourue. Enregistre jusqu'à 10,000 milles. Pour roue de 28 ou 26 pouces. 7920B137. Prix ..... 1.35

- 20 Clavette pour pédalier, 3 pièces. 7920B276. Prix ..... 10
- 21 Nécessaire de réparation pour chambre à air de bicyclette. Boîte en métal. 7920B274. Prix ..... 29
- 22 Pompe en métal chromé de première qualité, avec raccord. 7/8 x 15 pouces. 7920B115. Prix ..... 89
- 23 Raccord de pompe. 7920B136. Prix ... 20
- 24 Garde-chaîne en acier chromé avec attache s'adaptant sur toutes bicyclettes. 7920B149. Prix ..... 1.25
- Même modèle, émaillé blanc. 7920B193. Prix ..... 89

- course: 26 x 1 1/8, 26 x 1 1/4, 26 x 1 1/2. Au complet avec soutiens. Rehausser l'apparence de votre bicyclette. La paire 7920B101. Port payé 3.29
- 31 Clé à écrous de rale. 7920B146. Prix ... 25
- 32 Essieu avec cônes et écrous pour la plupart des bicyclettes anglaises. 7920B296. Avant ..... 45
- 7920B297. Arrière ..... 59
- 33 Modèle de fourche universel que vous coupez vous-même à la longueur désirée. Pour bicyclette à roue de 28 x 1 1/2 ou 26 x 1 1/2 (spécifiez), et modèle de course. Rouge, bleu. 7920B232. Prix .... 2.98

- 40 Blocs de caoutchouc avant sur patins en métal. Erous compris. 7920B295. Prix ..... 15
- Blocs seuls en caoutchouc. 7920B298. Prix, 4 pour 19
- Blocs de caoutchouc arrière, sur patins. 7920B299. Prix ..... 19
- 41 Frein à câble de qualité, alliage d'acier bien chromé. Manette de frein retenue à des supports réglables au besoin. 7920B250. Avant ... 2.59
- 7920B251. Arrière .. 2.59
- 42 Boulon du centre au complet pour frein avant à la main. 7920B253. Prix ..... 29
- Pour frein arrière à main. 7920B254. Prix ..... 29

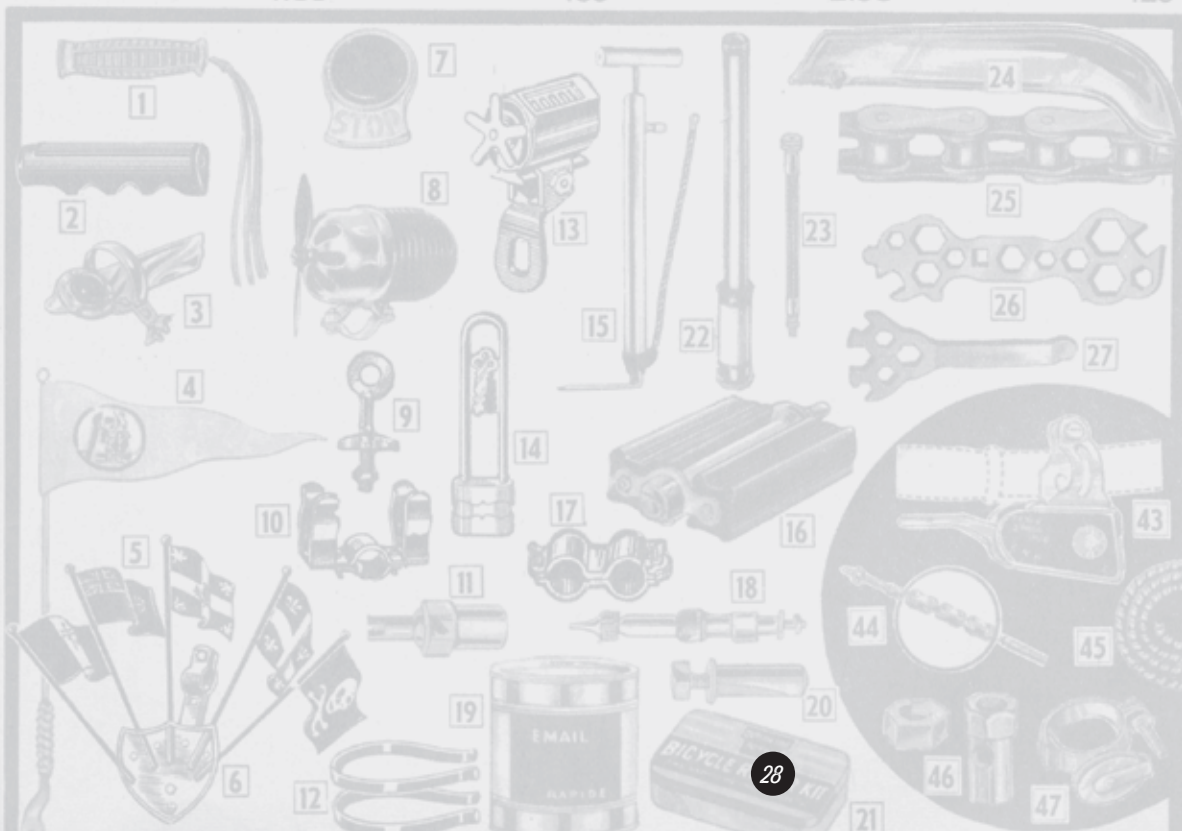
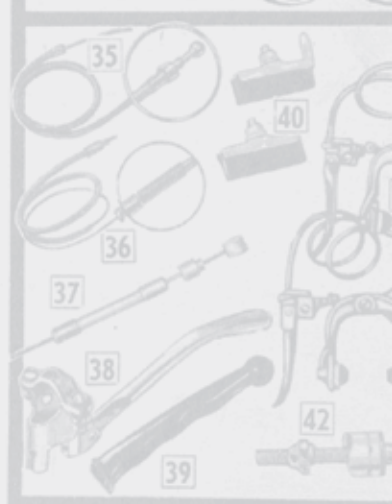

- Pour embrayage 3 vitesses**
- 43 Manette de contrôle. 7920B246. Prix ..... 1.39
  - 44 Petite chaîne "Sturmev Archer". 7920B242. Prix ..... 25
  - 45 Câble aux couleurs diverses, en plastique, pour entourer câble de frein ou de vitesses. 7920B294. Prix ..... 25
  - 46 Erous pour moyeu arrière. 7920B247. Côté droit ..... 15
  - 7920B248. Côté gauche ..... 10
  - 47 Poëlle pour câble. 7920B249. Prix ... 35



# SÉANCE PLÉNIÈRE (10). *L'histoire du Québec en synthèse*

Lieu: Salles M<sup>re</sup> Léonard et M<sup>re</sup> Blais

Animation: Donald Fyson, Université Laval

AVEC LA PARTICIPATION DES AUTEURS:

**Paul-André Linteau**, Université du Québec à Montréal, *Histoire du Québec contemporain* (1989, 1979)

**Brian Young**, Université McGill, *Brève histoire socioéconomique du Québec* (2009, 2003, 1995, 1992)

**Peter Gossage**, Université Concordia, *An Illustrated History of Quebec: Tradition and Modernity* (2012)

**Éric Bédard**, Télé-Université, *L'histoire du Québec pour les nuls* (2012)

«Pour un jour de synthèse, clamait autrefois Fustel de Coulanges, il faut des années d'analyse.» Même si elle porte la marque du scientisme du XIX<sup>e</sup> siècle, cette citation exprime la difficulté, et en même temps la nécessité, de l'exercice de la synthèse en histoire. Or, quels sont actuellement le rôle et la place de la synthèse en histoire du Québec ?

Pour la séance plénière du 66<sup>e</sup> Congrès de l'Institut d'histoire de l'Amérique française, le Comité organisateur a invité des historiens ayant déjà produit une synthèse en histoire générale du Québec à réfléchir, à partir de leur expérience récente ou plus ancienne, sur le passé, le présent et l'avenir de cet inconfortable, mais néanmoins incontournable, genre historique, ainsi que sur la délimitation de leur «objet».

Pourquoi la synthèse? Comment transformer le Québec en un objet de synthèse? Quel(s) public(s) doit viser cette dernière? Quelles retombées en attendre? Existe-t-il encore des grandes idéologies capables d'inspirer les représentations historiques du Québec? Est-il possible de gérer la diversité actuelle des perspectives et l'augmentation significative de la production historique? Par quels moyens faire cohabiter les individualités et les structures, les villes et les régions, les hommes et les femmes, les différents groupes ethniques et classes sociales, etc.?

Les réponses à ces questions - et à bien d'autres - permettront, nous l'espérons, de dresser un bilan et de définir les conditions actuelles de la pratique de la synthèse en histoire du Québec.



**Nouveau petit Larousse illustré**  
A200. Ce dictionnaire est un ouvrage tout nouveau, complet. Il est le mieux informé et le plus attrayant dictionnaires manuels; 7200 gravures, 1765 pages, planches et tableaux encyclopédiques, 140 illustrations. Reliure solide. Prix, port payé..... **3.50**

**Dictionnaire Larousse complet**  
A201 L'édition canadienne la plus en vogue. 10 000 pages. Dim.: 4 1/2 x 6 3/4 pouces. Vous le trouverez pratique. Prix..... **1.25**

**"Nugent Up-To-Date"**  
A202. Dictionnaire français-anglais, anglais-français, 503 pages. Volume de dimensions réduites pour écoliers. Prix..... **1.00**

**A199. Petit dictionnaire "Nugent"**, français-anglais, anglais-français. 10,000 mots. Prix..... **.15**

**"Classic"**  
A211. Dictionnaire anglais-français et français-anglais, très complet. Fort volume de 1122 pages, belle reliure de toile. Prononciation au figuré..... **3.75**

**"Hocquart Valois"**



## Romans français

145A226. "Les trois mousquetaires". Nouvelle édition moderne et illustrée du chef d'oeuvre d'Alexandre Dumas, en deux volumes. Prix..... **2.50**

145A223. "Ces dames aux chapeaux verts", par Acrement. Prix..... **1.25**

145A261. "Le Rosaire" de Florence Barclay. Ce sera une révélation. Prix..... **1.25**

## Romans canadiens

Beaux romans de mœurs canadiennes, 275 pages captivantes.

145A262. "La championne"..... **1.00**

145A263. "Ce que peut l'amour"..... **1.00**

145A264. "Le bel amour"..... **1.00**

Prix, chacun..... **1.00**

Collection "Delly"

## Romans populaires

145A253. "Un homme et son péché", par Henri Grignon

145A217. "Le chemin des larmes", roman de la vie

145A273. "Le secret de la maison blanche"

145A232. "Les mille et une nuits", contes arabes

145A254. "La porteuse de pain" par Xavier de Montepin

145A247. "Le siège de la Rochelle"

145A265. "La flamme qui dévore", par A. Hublet, S.J.

145A276. "A l'oeuvre et à l'épreuve" de Laure Conan

Prix, chacun..... **.75**

## Oeuvres de Jules Verne

Nouvelle collection illustrée des oeuvres de Jules Verne, ce prestigieux écrivain dont les vues prophétiques se sont réalisées pour la plupart.

145A322. 20,000 lieues sous les mers, 2 volumes

145A323. Michel Strogoff, 2 volumes

145A324. Les enfants du Capitaine Grant,

## Livres de Félix Leclerc

Volumes de 200 pages, toujours de plus en plus populaires.

145A218. "Adagio", 18 contes qui nous donnent d'excellentes leçons de patriotisme et de solidarité.

145A219. "Allegro", 12 fables dont les personnages sont très familiers chez-nous.

145A220. "Andante", 19 poèmes et contes.

Prix, chaque volume..... **1.00**

Beaux romans d'aventures par Raoul de Navery

145A248. Patira

145A249. Le trésor de l'Abbaye

145A250. Jean Canada. **1.00**

Prix, chacun..... **1.00**

145A239. "Secrets" de G. Raimbault. Etude philosophique de la vie. Prix..... **.45**

145A257. "L'Art de vivre" par François Nohain. **1.25**

Prix..... **1.25**

145A258. "Comment se faire"





## SÉANCE 11. *Objets iconiques et muséologie*

Lieu: Salle M<sup>9r</sup> Léonard

Présidente: **Élisabeth Warren**, Musée Pointe-à-Callières

### **Les héritiers de Clio au Musée : des partenariats à réinventer?**

**Mélanie Lanouette**, Musée de la civilisation

L'appétit pour l'histoire n'a jamais été aussi grand, alors que la demande sociale ne cesse d'interpeller les historiens et de solliciter leur expertise. Dans les nombreux musées québécois, centres d'exposition et lieux d'interprétation voués à l'histoire, les historiens figurent aussi comme des partenaires incontournables dans la réalisation des projets de nature muséologique. Les mutations qu'ont connues tant la discipline historique que la muséologie au cours des dernières décennies nous invitent aujourd'hui à explorer de nouvelles pistes visant à renouveler la nature des collaborations et des partenariats. Nous chercherons notamment à voir comment les musées peuvent être investis différemment par les historiens en quête non seulement de nouvelles traces sur le passé, mais aussi de moyens originaux et pertinents pour assurer la médiation des connaissances et des savoirs.

### **La cage de la Corriveau : biographie d'un objet culturel.**

**Catherine Ferland**, Université de Sherbrooke, et **Dave Corriveau**, chercheur indépendant

L'un des éléments cruciaux de l'histoire de Marie-Josephte Corriveau, dite la Corriveau, est bien sûr le fait que, après sa condamnation à mort, son corps sans vie ait été engagé dans un gibet de fer pendant plusieurs semaines, procédé qui a conféré à l'événement une amplitude extraordinaire. Au fil des décennies, la cage a fini par acquérir un caractère propre qui permet de l'envisager comme un objet ethnographique en soi, presque un personnage secondaire dont le destin se fond avec celui de la Corriveau, et même le dépasse. Cette communication vise à présenter la «biographie culturelle» de cet objet, d'abord sur le plan matériel, puisque cet artefact, exhumé au milieu du XIX<sup>e</sup> siècle sera promené de cabinets de curiosités en musées, jusqu'à son oubli puis sa redécouverte en 2011, mais aussi sur le plan symbolique, car ce dispositif de métal qui emprisonne l'âme de la Corriveau se comporte comme un amplificateur, une extension magique du personnage: la légende aurait-elle pu connaître cette diffusion sans ces sinistres courroies de fer? Cet objet du patrimoine québécois mérite donc d'être revisité dans toute sa pluralité sémantique, tant d'un point de vue matériel qu'immatériel.

## NOTES

---

---

---

---

---

---

---

---

---

---

---

---

3 vitesses. À suspendre au mur. 100 watts. 600. Avec corde.  
Couleur: blanc.  
7750B117. Port payé 13.95

3 Ouvre-boîte électrique automatique émailé blanc, avec base. Peut se placer au mur. Ouvre les petites et grosses boîtes. Aimant pour retenir le couvercle. 80 watts AC et DC. Avec corde.  
7750B132. Port payé 15.95

4 Spécial! Bouilloire électrique complètement automatique et sûre: s'arrête quand elle est à sec. Corde amovible. 1500 watts.

5 Réchaud électrique à 2 feux  
d'extension inoxydable. Dessous se dégageant pour faciliter le nettoyage. 900 watts. 110 volts. Corde à même.  
7750B104. Port payé 12.95

11 Grille-pain fini chromé. Élément rapide de 500 watts. 110 volts. 2 portes basculantes. Sans corde.  
7750B102. Port payé ... 2.99

Corde pour convenir. Longueur 6 pieds.  
7750B103. Prix ..... 59

12 Grille-pain automatique à

(aucun danger pour meubles ou vêtements). Ne pas utiliser plus de 3 tablettes à la fois. Se pose au mur ou sur table. Efficace pour 7 pièces ou 15000 pieds cubes. Sans tablettes.  
7750B111. Port payé ... 3.95

Tablettes E.V. pour l'appareil.  
7750B112. Pot de 50 1.00

Pot de 200 tablettes.  
7750B113. Port payé ... 3.50

18 Grillette-gaufrier électrique fini chromé. Charnières extensibles. Grilles interchangeables. Base cabaret chromé. Poignées en bois fini miel. Pour sandwichs, œufs, jambons, viandes, etc. Sans corde.  
7750B130. Port payé 11.79

19 Même grillette sans gaufrier. Sans corde.  
7750B131. Port payé ... 7.49

Corde pour grillette ci-dessus.  
7750B103. Prix ..... 59

20 Coussin électrique à 3 intensités. Couverture amovible pour le lavage, en coton rose ou bleu avec motif. Garantie 1 an.  
7750B123. Port payé ... 4.29

21 Coussin électrique à 3 intensités. Couverture en satin piqué amovible. Fermeture éclair. Garantie 4 ans. Couleur: or.  
7750B124. Port payé ... 7.95

22 Fer électrique chromé, à vapeur et à sec, avec indicateur de chaleur pour chaque tissu. Élément tubulaire pour plus longue durée. Large semelle. Un bouton lance jets de vapeur. Ne coule pas. Corde à même. 1000 watts AC.  
7750B110. Port payé 14.95



## Passagers vers l'éternité. Les naufragés de l'Empress of Ireland.

John Willis, Musée canadien des civilisations

La collision entre le charbonnier *Stordstad* et le paquebot *Empress of Ireland*, le 29 mai 1914, constitue le plus grand désastre maritime dans l'histoire du Canada. Notre objectif est d'analyser le désastre selon le point de vue des gens qui prenaient place à son bord. 1057 passagers entreprennent le voyage de Québec vers Liverpool. Ils sont accompagnés de 420 membres d'équipage. Les voyageurs se répartissent en trois classes: en première, des personnages riches de fortune et d'expérience: vedettes, *sportsmen* bien en vue, femmes du monde, hommes d'affaires; en deuxième, d'autres touristes et un important contingent canadien de l'Armée de Salut en route vers le Congrès mondial de Londres; et en troisième, des émigrants qui retournent dans leur pays d'origine: l'Angleterre, l'Irlande, la Finlande, l'Italie. Accompagnés de femmes, d'enfants, ils rapportent des objets personnels et, parfois, des épargnes. Notre communication explore l'itinéraire de ces gens. L'histoire de *l'Empress* en est une de mouvements: d'un navire naviguant fleuve et océan, et dont le va-et-vient régulier, tel le cycle des marées, guide les gens dans leurs quêtes migratoires. Partant de *l'Empress*, j'en arrive à la conclusion que le bateau est un conteneur, catalyseur et artéfact des champs migratoires qui relie la vallée du Saint-Laurent au reste de l'Amérique et de l'Europe.

---

---

---

---

---

---

---

---

---

---

---

---

---

---

---

---



que émailé spécial, 1500 watts. 110 volts. Commutateur rotatif, 5 intensités. Avec corde. Dim.: 18 x 10½ x 4½ pouces.  
7750B121. Port payé ... 6.95

Voici un réchaud électrique à 2 feux qui vous donnera entière satisfaction. Émailé blanc. 1500 watts, 110 volts. Commutateur rotatif, 5 intensités. Avec corde. Dim.: 18 x 10½ x 4½ pouces.  
7750B121. Port payé ... 6.95

Rechaud de table électrique, grandeur 6 po. ca., 4½ po. de hauteur. Couleur: vert pâle. Construction solide. 660 watts. 115 volts. Sans corde.  
7750B120. Prix ... 1.98  
Corde électrique pour réchaud ci-dessus.  
7750B103. Prix ..... 59





## SÉANCE 12. *Ressources naturelles, conservation et accès au territoire*

Lieu: Salle M<sup>re</sup> Courchesne

Président: **Stéphane Castonguay**, Université du Québec à Trois-Rivières

Séance organisée avec la collaboration de la  
Nouvelle initiative canadienne en histoire de l'environnement (NICHE)

### **L'appropriation des ressources fauniques par les chasseurs sportifs au Québec: une analyse quantitative, 1885-1949.**

**Gaston Côté**, Université du Québec à Trois-Rivières

Depuis la fin du XIX<sup>e</sup> siècle, le gouvernement loue l'exclusivité des droits de chasse sur des portions des terres publiques à des particuliers des grandes villes nord-américaines. Les historiens ont beaucoup souligné les injustices d'un «système» qui, s'il permet à l'État de tirer des redevances, prive les communautés locales des ressources de leur territoire. Nous proposons de revenir sur cette question en utilisant une source encore inutilisée, le registre des clubs de chasse et de pêche. Par une approche quantitative, cette source permet de voir comment le territoire de chasse sportive prend forme autour d'un *modus operandi* qui établit une hiérarchie entre chasseurs selon le statut économique de ceux-ci. Les résultats indiquent que les chasseurs locaux louent aussi des espaces. Le problème, c'est que ces chasseurs sont trop nombreux et qu'ils sont confinés à de petits espaces. En revanche, les chasseurs appartenant aux élites sont beaucoup moins nombreux et ils occupent de vastes espaces, ce qui leur assure un meilleur succès de chasse.

### **Écologie, naturalisme et nationalisme, la mise en parc de Forillon, 1970-2010.**

**Guillaume Blanc**, Université du Québec à Trois-Rivières et Université Paris I Panthéon-Sorbonne

L'histoire du parc national de Forillon débute en 1970 par l'effacement des traces de toute occupation humaine. Les populations sont expropriées, leurs quelques centaines d'habitations détruites par le feu, et la mémoire des lieux réécrite: selon l'histoire proposée par Parcs Canada, la vie de Forillon aurait cessé au début du XX<sup>e</sup> siècle. S'ensuit un processus de naturalisation de l'espace: pelouses restaurées, montagnes reboisées et populations réintroduites de castors, d'ours noirs et de cerfs de Virginie deviennent les nouveaux marqueurs d'un territoire caractérisé, il y a peu, par une activité agroforestière-maritime. Forillon devient ainsi le symbole officiel d'une des trente-neuf régions naturelles définies et préservées par Parcs Canada, cette «matière première à partir de laquelle les Canadiens ont façonné, autrefois, une bonne partie de [leur] conscience nationale». À travers l'étude des lois, des rapports d'activité, des programmes d'aménagement et de la documentation touristique produits par les gestionnaires du parc Forillon, cette communication propose une nouvelle lecture du paysage canadien au Québec, instrument et révélateur d'une nation bloquée entre un référentiel national idéal et des référentiels locaux plus concrets.

## NOTES

---

---

---

---

---

---

---

---

---

---

## Le paysage comme «commodité fictive»: la protection écologique privée et la marchandisation des paysages au Québec.

Olivier Craig-Dupont, Université de Montréal

Depuis le début des années 1980, la conservation des milieux naturels au Québec est de plus en plus confiée aux institutions privées. Cette dévolution des responsabilités de l'État en matière de gouvernance environnementale comporte des conséquences notamment en ce qui concerne l'accessibilité aux ressources et la marchandisation du bien commun environnemental. En exploitant des fonds d'archives gouvernementaux, ainsi qu'un corpus d'histoire orale, notre communication explore les moteurs sociopolitiques et les ressorts historiques qui animent cette mise en marchandise du paysage. Nous avançons que l'intendance écologique privée tend à «déraciner» le paysage des modes de production agroforestiers qui l'ont forgé au fil du temps. Comme l'activité d'intendance semble *a priori* exclure certains espaces naturels des régimes d'usages ruraux traditionnels, nous posons ici l'hypothèse qu'elle tend plutôt à créer une nouvelle commodité à même d'être inscrite dans les modes de consommation touristique et de villégiature du rural.

- 1 Très flexible et très résistante. Passe-lignes à ligatures de nylon. Longueur 5½ pieds en 2 sections, facile à transporter. 79208302. Prix, port payé ..... 3.49
- 2 Canne fabriquée pour le lancer léger ou le lancer ordinaire, en fibre de verre. 2 sections, 4 passe-lignes, poignée amovible en liège. Bonne qualité. Longueur environ 5½ pieds. 79208337. Prix, port payé ..... 3.59
- 3 Voici une canne très avantageuse pour le lancer léger ou la pêche à la mouche. En réalité deux cannes pour le prix d'une. Canne en fibre de verre à 2 sections. Longueur 7 pieds. 79208385. Prix, port payé ..... 5.95
- 4 Canne à lancer léger, télescopique, facile à transporter. En fibre de verre, légère et commode. Longueur, fermée, 30 pouces. Longueur, ouverte, 6½ pieds. 79208390. Prix, port payé ..... 7.95
- 5 Etui en aluminium pouvant contenir au moins 3 cannes à pêche. Diam. 3 pouces, longueur 46 pouces. 79208370. Prix, port payé ..... 4.95

6.99  
7  
8  
9  
10  
11

	Prix	No	Prix
10 verges	8.95	79208370	13.50
15 verges	18.45	79208371	12.45
20 verges	27.50	79208372	11.45
25 verges	36.95	79208373	10.45
30 verges	46.65	79208374	9.95
	6.50	79208375	9.50
	6.25	79208376	8.95

- 10 Coffret en métal solide, 2 plateaux. Dim.: 13½ x 6½ x 6½ po. 79208387. Prix, port payé 3.98
- 11 Sac en toile de nylon, intérieur caoutchouté. Trous d'aération. Goussets nombreux à boutons-pression. Vert olive. 79208330. Prix ..... 1.99

- 15 Pour la pêche à la mouche. Fonctionnement libre, frein à cliquet. Capacité 60 ver. Poids 4½ on. 79208306. Prix 2.50
- 16 Moulinet à lancer léger, en acier. Tension réglable. Anse de retour complet. Poignée à rochet. Spécial. 79208310. Prix 6.75
- 17 Moulinet pour le lancer léger, en métal. Anse de retour. Poignée à rochet. Achat économique. 79208339. Prix 2.49

- 24  
25  
26  
27  
28  
29  
30

- 30 50 hameçons assortis dans une boîte. 79208317. Prix ..... 35
- 31 Ligne en nylon, monofilament pour le lancer léger. Tension 8 livres. 79208391. Bobine de 100 verges .45
- 32 Ligne en soie pour pêche à la mouche. Force à sec 25 livres. 79208314. Longueur 25 verges 1.95
- 33 Ligne en nylon noir, imperméable. Force à sec 20 livres. 79208312. Bobine de 50 verges .85
- Force à sec 35 lb. Bobine de 50 verges. 79208313. Prix ..... 1.59

- 32  
31  
33

- 9 pièces 10.95
- Canne, moulinet, corde en nylon assortis, 7 plombs dans coffret, pâtes, 1 coffret, 1 couteau, 1 corde 3 bouts de ligne. 10.95

- Lancer léger 9.95
- Kit pour lancer léger. Canne en fibre de verre, moulinet pour convenir à tension réglable, 10 verges à tension de 6 livres. 3 plombs, tout dans une jolie boîte. 9.95

- Enfants 1.95
- Kit pour les jeunes. Comprend canne en fibre de verre, moulinet, 10 verges à tension de 6 livres. 3 plombs, tout dans une jolie boîte. 1.95

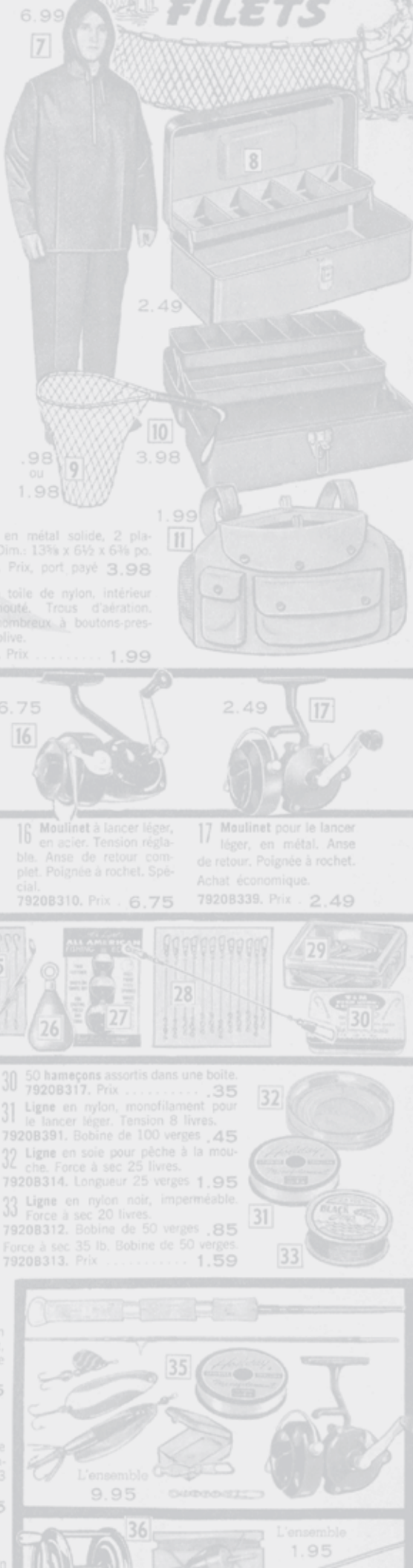

## SÉANCE 13. *Les Anciens Canadiens, objet textuel*

Lieu: Salle M<sup>re</sup> Blais

Présidente: **Catherine Broué**, Université du Québec à Rimouski

Séance organisée avec la collaboration de  
la Chaire de recherche du Canada en histoire littéraire

### **Promenade des pas perdus: l'aventure judiciaire de Philippe Aubert de Gaspé.**

**Pascal Bastien**, Université du Québec à Montréal,  
et **Donald Fyson**, Université Laval

Les malheurs judiciaires de Philippe Aubert de Gaspé sont bien connus. Admis au barreau en 1811, Aubert de Gaspé est nommé shérif du district de Québec en 1816, mais destitué de cette fonction en 1822 pour défalcation d'argent public. Il sera par la suite incarcéré pour ces dettes entre 1838 et 1841, dans la prison même dont il était auparavant responsable en tant que shérif. La biographie judiciaire d'Aubert de Gaspé comprend néanmoins plusieurs zones d'ombre, qu'il convient d'éclaircir. Cette communication reprend non seulement les écrits publiés et les archives personnelles de Philippe Aubert de Gaspé, utilisés par ses biographes, mais également les archives de l'administration coloniale et de la prison de Québec. Elle présente une nouvelle interprétation du travail d'Aubert de Gaspé comme shérif, des raisons de son emprisonnement et des conditions de son incarcération.

### **Aubert de Gaspé seigneur d'après un livre retrouvé de la bibliothèque familiale: La pratique universelle pour la rénovation des terriers et des droits seigneuriaux (1746) d'Edme de La Poix de Fréminville.**

**Claude La Charité**, Université du Québec à Rimouski

La découverte d'un livre ayant appartenu à Ignace Aubert de Gaspé (1714-1787), grand-père de l'auteur des *Anciens Canadiens* (1863) et des *Mémoires* (1866), jette un nouvel éclairage sur la bibliothèque perdue des seigneurs de Saint-Jean-Port-Joli. Il s'agit de *La pratique universelle pour la rénovation des terriers et des droits seigneuriaux* (1746) d'Edme de La Poix de Fréminville. Même si Philippe Aubert de Gaspé père ne cite jamais explicitement cet auteur, il connaissait assurément cette somme du droit seigneurial pour l'avoir annotée au moment où il succède à sa mère comme seigneur. Cette communication se propose de relire la réflexion des *Mémoires* sur le régime seigneurial et les différentes représentations du seigneur idéal que donne *Les Anciens Canadiens* à la lumière du traité de celui qui était considéré en son temps comme le «prince des feudistes» en raison de sa défense acharnée de la cause féodale. Les annotations portées en marge du texte par Aubert de Gaspé permettent d'entrevoir la manière dont l'écrivain concevait son rôle de seigneur.

## NOTES

---

---

---

---

---

---

---

---

---

---

---





145L144. Papier de deuil, 24 feuilles et 24 enveloppes de papier blanc fini velin.....**35**  
 145L145. Boîte de 24 cartes de correspondance et 24 enveloppes.....**35**

Boîte contenant 24 cartes de correspondance et 24 enveloppes. Papier blanc fini velin.  
 145L154. Tranche blanche. Prix.....**25**  
 145L155. Tranche dorée. Prix.....**29**

145L147. Profitez de cette aubaine. Papier à lettres et enveloppes assorties; 60 feuilles lignées et 50 enveloppes blanches. Prix.....**29**

Tablettes de papier ligné.  
 145L150. 5 x 8 po. 40 feuilles. 3 pour.....**19**  
 145L151. 8 x 10 po. 40 feuilles. 2 pour.....**25**

145L159. Boîte de papeterie contenant 24 feuilles et 24 enveloppes de papier blanc, fini toile, bord fini or. Prix.....**33**

Voici du beau papier pour votre correspondance personnelle.  
 145L161. Tablette 5 x 8 pouces. 50 feuilles. Prix.....**10**  
 145L162. Tablette 8 x 10 pouces. 50 feuilles. Prix.....**15**  
 145L163. Enveloppes. Prix, 50 pour.....**15**

## À la source des Anciens Canadiens, l'historiographie au service de Philippe Aubert de Gaspé.

Dominique Marquis, Université du Québec à Montréal

En 1863, Philippe Aubert de Gaspé publie son roman *Les Anciens Canadiens*. N'ayant pas la prétention d'être un grand écrivain, il n'a que l'ambition de «[c]onsigner quelques épisodes du bon vieux temps, quelques souvenirs d'une jeunesse, hélas ! bien éloignée» (p.13). Ce roman prend néanmoins souvent l'allure d'un roman historique. En effet, bien qu'on puisse aisément dire qu'il traduit, par ses nombreuses anecdotes, une certaine réalité paysanne et «seigneuriale», ce roman traite aussi – et abondamment – de la guerre de la Conquête, du conflit entre les Anglais et les Français. Aubert de Gaspé a beau parler de souvenirs de jeunesse, il n'a pas vécu la guerre qui a mené à la Conquête, il s'appuie donc sur d'autres sources que sa mémoire pour présenter ce conflit.

Cette communication s'intéresse aux sources historiographiques qui ont nourri l'imaginaire de l'auteur. Quels historiens a-t-il lus avant de rédiger son roman? Ces lectures ont-elles teinté son écriture? On sait qu'il était ami de François-Xavier Garneau, mais peut-on retrouver des traces de l'interprétation du «premier historien national» dans son roman? Qu'en est-il des travaux de Michel Bibaud, de l'abbé Ferland? Je propose cette analyse croisée entre *Les Anciens Canadiens* – plus particulièrement les chapitres évoquant la guerre de la Conquête – et les écrits des historiens contemporains de Philippe Aubert de Gaspé afin de comprendre à quelles sources historiographiques il s'est abreuvé.



manuel pratique... Volume de... se servir des plantes. 1.50  
 à colorier. 1.00  
 magique. 20  
 petits livres pour en- en couleurs. "Les", "Les trois che- petits ours", 10  
 ch'un... 10  
 aventures de "Pluck", nombreuses. 48 pa- pages. 35

**Collection "Stall"**  
 145L240. Ce que toute jeune fille devrait savoir. 1.00  
 145L241. Ce que tout jeune homme devrait savoir. 1.00  
 145L242. Ce que toute jeune femme devrait savoir. 1.00  
 145L243. Ce que toute femme de 45 ans devrait savoir. 1.25  
 Prix, chacun.....  
 Au Service de l'Amour, par le Dr. K. Carnot. C'est un médecin qui sait se pencher sur la misère et la souffrance pour les épargner aux jeunes. 256 pages  
 145L244. Au service de l'amour pour jeune fille. Prix..... 1.00  
 145L245. Au service de l'amour pour jeune homme. Prix..... 1.00  
 145L250. "Hygiène contre Venus", guerre à la syphilis. Parents et grands enfants devraient le lire avec beaucoup d'attention. 1.25  
 Prix.....  
 145L273. "Je vais être mère", par Dr J. Fortier. Conseils aux futures mamans. Prix..... 1.50  
 145L274. "Maternité sans douleurs", par Dr Jules Régnault. Futures mamans n'ont rien à craindre. 287 pages. Prix..... 2.00  
 145L276. "Hygiène familiale et sociale", par Mme G. Boudrias, S.F. 380 pages de renseignements indispensables. Prix..... 1.50  
 145L287. Guide à l'usage des mères, pour les soins à donner aux enfants. Prix..... 0.75  
 145L277. "Comment le dire". Ce livre vous dira comment répondre aux questions embarrassantes que les enfants peuvent vous poser. 1.00  
 Prix.....  
 145L236. L'art d'être heureuse, conseils pratiques à la jeune fille. Prix..... 1.00  
 145L258. "Hypnotisme et magnétisme". Cours complet d'après la méthode moderne. 400 pages. Prix, port payé..... 3.00

**VERSES**

Cartes de bonne fête

Pour anniversaire de naissance, genre livret, avec enveloppe.

145L400. Livret à.....**05**  
 145L401. Livret à.....**10**  
 145L406. Carte de félicité pour souhaits, anniversaire de naissance; coussin de satin parfumé. Format: 5 1/2 x 5 1/2 pouces. Prix, avec enveloppe, chac.....**25**

Genre livret avec enveloppe

145L403. Carte pour annoncer la naissance de bébé. Chacune.....**05**  
 145L404. Carte de félicitations à l'occasion de la naissance de bébé. Chacune.....**05**  
 145L405. Carte de remerciements pour cadeaux reçus à la naissance de bébé. Chac.....**05**

ENVELOPPES BLANCHES

Enveloppes "Duplex" à intérieur bleu, format no 7, 3 1/2 x 6 pouces.

145L191. 100 pour.....**27**  
 145L192. 250 pour.....**60**  
 145L193. 500 pour.....**119**

.....

.....

.....

.....

.....

.....

.....

.....

.....

.....

.....

.....

.....

.....

.....

.....

.....

.....

.....

.....

.....

.....

## SÉANCE 14. *L'image, objet d'histoire*

Lieu: Salle M<sup>re</sup> Léonard

Président: **Nicolas Beaudry**, Université du Québec à Rimouski

### **Le cinéma comme objet de l'Histoire, ou comment le cinéma du Service de Ciné-photographie et de l'Office du film du Québec permet de comprendre l'histoire québécoise.**

**Marc-André Robert**, Université Laval

Rares sont les historiens québécois qui ont creusé les rapports entre le cinéma (ou le film) et l'histoire. Plus rares encore sont ceux et celles qui intègrent le cinéma comme source historique de première main à leurs recherches. Si les études cinématographiques (analyse des cinématographies, des cinéastes et de leur époque, des procédés filmiques, des techniques, des grandes périodes de l'histoire cinématographique, etc.) y consacrent (heureusement!) une partie de leurs énergies, l'histoire n'est cependant jamais qu'accessoire à un discours principal orienté spécifiquement autour du septième art. Le cinéma est *sujet* de l'histoire. La discipline historique au contraire, puisqu'elle vise justement l'étude et l'interprétation de l'histoire, gagnerait à s'appuyer davantage sur le cinéma en tant *qu'objet* de celle-ci. Dans cette communication, j'entends montrer, à partir d'exemples tirés de films produits par le Service de Ciné-photographie et l'Office du film du Québec entre 1930 et 1980, comment le cinéma, dans une perspective historique et politique alliant plusieurs champs disciplinaires, permet de révéler certaines facettes inédites de l'histoire québécoise.

### **Les environnements numériques interactifs: un outil pour lire et comprendre le patrimoine bâti.**

**Nathalie Charbonneau**, Université de Montréal et Université du Québec à Montréal

Dans le cadre de nos travaux de recherche, nous proposons une méthode pour bonifier le processus de diffusion de la connaissance relative à un patrimoine bâti. Il s'agit d'amener l'interlocuteur à mieux comprendre la morphologie d'un bâtiment, son insertion en milieu urbain, ses spécificités, son évolution, ainsi que sa place dans l'histoire d'un lieu. L'approche proposée repose sur le recours à la programmation 3D et 4D. La 3D permet de décrire la configuration et l'aspect de l'objet, ici le bâtiment patrimonial. La quatrième dimension, soit le temps, permet de rendre compte de l'évolution de cet objet. Deux études de cas ont été réalisées; elles portent sur le magasin-entrepôt Narcisse-Desmarteau et sur l'usine Raymond, tous deux situés à Montréal. Dans chaque cas, un environnement numérique a été mis en œuvre. Il permet d'interagir avec la maquette numérique du bâtiment (ou du site), à laquelle sont rattachées diverses sources documentaires iconographiques. Des séquences animées seront présentées afin d'illustrer les types d'interaction offerts à l'utilisateur.

37L 179.95

37J 8.95

37K 5.95

37I 1.35

37M 139.95

37N 149.95

OPTINA EATON

37J Visionneuse Deluxe 8.95

37K Visionneuse à diap. 5.95

37L Fil électr. adaptable 4.35

BELL & HOWELL

37M Ciné-caméra Super 8-440. Exposition automatique. Lentille F1.8 à variation focale 3 à 1. Contrôle du ralenti 139.95

37N Ciné-projecteur montrant indifféremment les films 8 mm ou Super 8. 149.95

F EATON 37



37 A  
99.95



37 C  
18.95



37 D  
21.95

37B Table de projection "Deluxe" munie système électr. 24.95  
37C Lampe ciné au quartz iode grand rendement. Permet effets éclairage spéciaux. 18.95

**MAJESTIC EATON**

37D Flash électronique SS33 à piles incluses 21.95  
37E Autre flash électronique à pile au cadmium nickel 29.95

NOTES

---



---



---



---



---



---



---



---



---



---



---



---



---



---



---



---



---



---



---



---



---



---

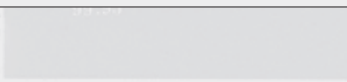

37 E  
29.95

pile au cadmium nickel 29.95



37 F  
17.95

**ARGUS**  
37F Appareil-photo complet "Lady Carefree" comprenant: appareil, courroie, cartouche-couleur, cube-éclair, piles, notice d'utilisation 17.95  
37FF Même, en noir 17.95



37 G  
179.95

**CANON**  
37G Un 35 mm TL à lentille Reflex objectif FL8 de 50 mm. Mise au point CDS. Obturateur 1 à 1/500 sec. Avec étui 179.95

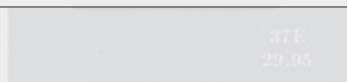

37 H  
119.50

**YASHICA**  
37H Appareil 36 mm Electro, cellule "Solid state" réglant électroniquement le temps d'exposition. Lentille FL 7, vitesse volet 30 sec. à 1/500 sec. Etui/trépied inclus. 119.50

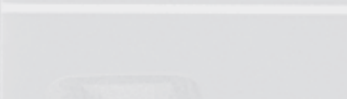

**OPTINA EATON**  
37J Visionneuse Deluxe 8.95  
37K Visionneuse à diap. 5.95  
37L Fil électr. adaptable 4.35



# SÉANCE 15. *Autour d'enjeux environnementaux*

Lieu: Salle M<sup>re</sup> Courchesne

Présidente: **Michèle Dagenais**, Université de Montréal

Séance organisée avec la collaboration de la Nouvelle initiative canadienne en histoire de l'environnement (NICHE)

## **Pont de glace, inondation et navigation. L'aménagement du fleuve Saint-Laurent dans le secteur de Trois-Rivières, 1840-1900.**

**François Antaya**, Université du Québec à Trois-Rivières

Des années 1840 à la fin du XIX<sup>e</sup> siècle, des citoyens de Trois-Rivières et des environs demandent aux autorités gouvernementales de construire des jetées ou des piliers dans le fleuve Saint-Laurent afin de favoriser la formation régulière d'un pont de glace et ainsi améliorer les communications interrives. Le projet trifluvien se heurte toutefois à de puissants intérêts, liés notamment à la voie navigable du Saint-Laurent, qui s'y opposent en raison des dangers de l'ouverture tardive de la navigation et des inondations printanières. Malgré qu'elles se soient soldées par un échec, l'étude des requêtes des Trifluyiens demeure pertinente, car le débat qu'elles soulèvent ouvre une fenêtre sur la compréhension de l'hydrologie du fleuve avant l'intervention des brise-glace et des rapports à l'espace fluvial au XIX<sup>e</sup> siècle. Cette communication, qui s'appuie sur l'analyse de la documentation gouvernementale officielle, des archives municipales trifluyiennes, de la presse écrite et des archives climatiques nationales du Canada, vise justement à éclairer ces deux questions interreliées qui touchent tant à la matérialité qu'aux représentations du fleuve Saint-Laurent.

## **L'environnement, un objet pour l'histoire du travail? L'action environnementale du mouvement syndical québécois, 1960-1972.**

**Renaud Bécot**, École des Hautes Études en sciences sociales

Alors que des recherches historiques récentes ont permis de positionner les mouvements syndicaux états-uniens et européens comme acteurs sur la scène environnementale, le Québec reste encore absent de cette cartographie. Pourtant, les archives de la Confédération des Syndicats Nationaux (CSN) et de la Fédération des Travailleurs et Travailleuses du Québec (FTQ) témoignent d'un intérêt syndical original pour ces questions. En se situant au cœur des mouvements sociaux de la décennie 1960, le mouvement syndical québécois entend notamment interroger les dynamiques de production et de consommation afin d'apporter une réponse aux enjeux environnementaux. Simultanément, les syndicalistes sont interpellés par les travaux des institutions nationales et internationales, qui mettent en chantier de nouvelles politiques de l'environnement. La décennie 1960 constitue ainsi un moment charnière, au cours duquel s'affine un positionnement syndical, à la fois produit d'une longue histoire syndicale et nourri de réflexions environnementales émergentes.

**Pompe  
No 1016  
[Pump]**

A l'épreuve de la gelée. Fonctionne à la main, avec moulin à vent ou engin; peut fournir l'eau au goulot ou la refouler sous terre à l'endroit désiré. Fournie avec attachement pour boyau; cylindre en cuivre, 3 x 14 pouces. Fonctionne admirablement bien, même sous une très forte pression. Aspiration 20 pieds.

Three-way valve force pump. Anti-freezing. Operating by hand, wind mill or by engine. Delivers water at the spout or will force it through underground pipe to storage tank. Supplied with hose attachment; brass cylinder, 3 x 14 inches. Will work easily against heavy pressure.

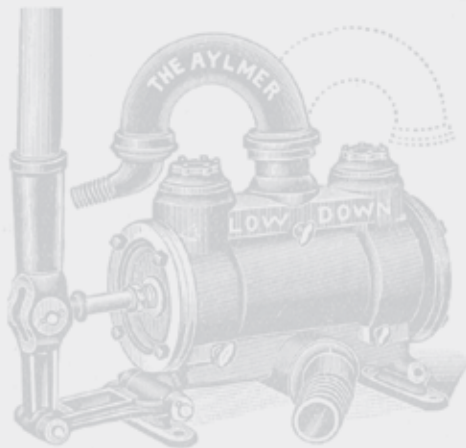

### **Pompe Aspirante et Refoulante—No 1015—Tank Pump**

Sur une ferme, elle peut prendre l'eau partout pour la distribuer à tous les endroits où le cultivateur en a besoin. Servira pour vider les puits, arroser, laver les voitures, éteindre les incendies. Le cylindre se trouve en position horizontale, 5 pouces de diamètre; course du piston, 5 pouces; pour tuyaux de 2 pouces de diamètre; capacité, 2 barils à la minute. Fournit assez de pression pour lancer un jet d'eau à 60 pieds de distance. Le tuyau de renvoi sur le dessus de la pompe est réversible et, ainsi placé, permet de déverser l'eau dans un seau sans avoir à se servir de boyau. Pompe très simple de construction, moins de pièces que toute autre, sa construction spéciale permet de changer le levier de bout lorsque la position l'exige. FOURNIE AVEC GRAND LEVIER. Aspiration environ 20 pieds.

A double acting pump with horizontal cylinder, sucking and discharging water at each stroke. Capacity 2 barrels per minute. For 2 inch diameter pipes. Provides enough pressure to throw a jet of water 60 feet distance. The discharge pipe on top of the pump is reversible and, when so placed, permits pouring water into a bucket without the use of hose. Very simple construction, fewer parts than any other, its special construction permits changing the lever end when the position requires. SUPPLIED WITH LARGE LEVER. Suction about 20 feet.

Sol  
St-Évariste  
St-Hyacinthe  
The tford Mines  
Trois-Rivières  
Victoriaville

50  
Agents

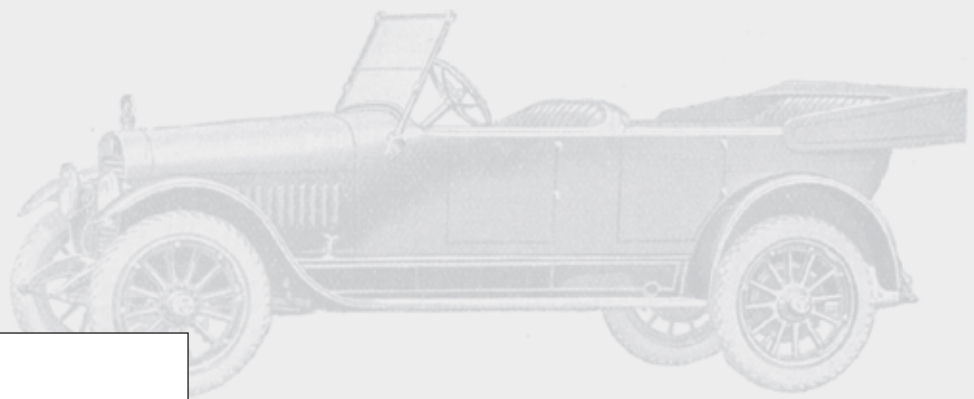

**«If you think, don't drive!»:  
l'automobile comme objet de  
critiques environnementales, 1960-70.**

Valérie Poirier, Université du Québec à Montréal

Cette communication propose d'élaborer une réflexion sur l'automobile comme objet de critiques environnementales au tournant de la décennie 1970. Basée principalement sur les publications de groupes environnementalistes faisant la lutte à la pollution dans la région montréalaise, mais aussi sur quelques lettres ouvertes aux journaux et des études du Service de santé de la Ville de Montréal, elle vise à démontrer que l'automobile n'est pas seulement critiquée en raison de la pollution – atmosphérique, sonore et esthétique – qu'elle engendre, mais aussi pour le mode de vie auquel elle participe et dont elle est l'un des principaux moteurs, mode de vie qui est associé à la poursuite d'un urbanisme centré sur une utilisation massive de l'automobile privée. Ainsi appréhendée, l'automobile devient l'objet, dans le discours des groupes environnementalistes et de plusieurs citoyens, d'une critique environnementale globale. Elle est dénoncée à la fois pour la pollution qu'elle cause, les dommages irréparables qu'elle inflige au paysage urbain, les inégalités environnementales et sociales qu'elle produit et son exploitation abusive de ressources naturelles.

Céréaux pour  
General Distributors for  
HUDSON ESSEX FRANKLIN  
REPUBLIC Éclairage DELCO-LIGHT

**No 1018**

Pompe avec tête brevetée, jeu de 6 pouces, tête tournante ajustable dans toutes les directions. Bras de bois dur, peut fonctionner avec moulin à vent, cylindre 3 x 10 pouces, taraudé pour tuyau de 1 1/4 pouce. Longueur du tuyau galvanisé, 4 3/4 pieds. Pompe forte et de bonne capacité.

**No 1021**

Pompe aspirante et refoulante, employée à la main, ou pouvoif. Pompe à l'évier et refoule au-dessus avec attachement pour boyau et 4 3/4 pieds de tuyau galvanisé. Cylindre 3 1/2 x 12 pouces, taraudé pour tuyau de 1 1/4 pouce. Taraudée sur le dessus pour 1 1/4".

1021.



Pompe de citerne avec bras ajustable. Aspiration 20 pieds. Cistern pump with adjustable handle. Will pump 20 feet.

Strong and powerful Pump with patented head allowing 6-inch stroke, revolving head for setting in any position. Can be used with wind mill. Hardwood handle, cylinder 3 x 10 inch, tapped for 1 1/4 inch pipe, galvanized set length 4 3/4 feet.

Force pump with reversible spout, used by hand, or power, the ordinary way to elevate water to tank. Tapped for 1 1/4 inch pipe, cylinder, 12 x 3 1/2 inches, with 4 3/4 feet galvanized pipe and hose attachment. Tapped on top for 1 1/4 inch pipe.

No	Cylindre Cylinder	Taraudé Tapped
1022	2 3/4 pc.	1 1/4 pc.
1023	3 "	1 1/4 "
1024	3 1/2 "	1 1/4 "
1025	4 in.	1 1/2 in.

NOTES

---

---

---

---

---

---

---

---

---

---

---

---

---

## SÉANCE 16. *Les Anciens Canadiens, objet de représentation*

Lieu: Salle M<sup>re</sup> Blais

Président: **Julien Goyette**, Université du Québec à Rimouski

Séance organisée avec la collaboration de la  
Chaire de recherche du Canada en histoire littéraire

### **L'influence de l'œuvre de Philippe Aubert de Gaspé sur l'historiographie du régime seigneurial québécois, 1863-1974.**

**Benoît Grenier**, Université de Sherbrooke

Au moment où Philippe Aubert de Gaspé publie *Les Anciens Canadiens* (1863) puis ses *Mémoires* (1866), le régime seigneurial vient officiellement d'être aboli (1854). Sa lecture du «monde seigneurial» est par conséquent influencée non seulement par sa propre identité seigneuriale et familiale, mais aussi par les débats qui ont enflammé les partisans et les opposants de cette institution au milieu du XIX<sup>e</sup> siècle. L'œuvre d'Aubert de Gaspé est donc fortement imprégnée d'une conception idéalisée du mode de vie seigneurial doublée d'une interprétation patriarcale typique de son temps qui fait du seigneur un «père symbolique» et de la seigneuresse une «couronne de vertus».

La communication propose de suivre le fil qui relie l'œuvre littéraire d'Aubert de Gaspé aux historiens qui, durant près d'un siècle, vont ériger une véritable mythologie du temps des «Anciens Canadiens». Elle se veut une réflexion sur l'impact de l'auteur et seigneur sur la représentation de la seigneurie québécoise et sur la mémoire de celle-ci dans la longue durée. Alimentée par nos recherches en cours sur les survivances seigneuriales au XX<sup>e</sup> siècle, elle permettra de mieux comprendre comment la construction de cette historiographie s'arrime à une société où le fait seigneurial est bien plus présent qu'on ne l'affirme généralement.

### **«Les convenances d'une société de première classe». Conceptions et représentations de l'élite dans *Les Anciens Canadiens* d'Aubert de Gaspé.**

**Jean-René Thuot**, Université du Québec à Rimouski

En publiant *Les Anciens Canadiens*, Aubert de Gaspé nous offrait une vitrine sur la société canadienne du temps. Par la mise en scène d'une culture élitaire canadienne typique, l'auteur plaçait l'évolution de cette société sous le signe de la continuité, voire de la survivance. Bien que cette dernière idée ait été mise à mal par l'historiographie des trente dernières années – en même temps que celles de la thèse de la décapitation sociale post-conquête et du «seigneur-bienfaiteur» –, les représentations des élites rurales véhiculées par le roman n'en demeurent pas moins instructives.

En décryptant les codes culturels des cercles élitaires des *Anciens Canadiens* – désignés comme les «sociétés de première classe» par Aubert de Gaspé –, il devient possible de valider certaines hypothèses concernant les mécanismes de reproduction des élites du monde rural québécois pré-industriel. L'examen des pratiques sociales, des convenances et des logiques de sociabilité livrées par le roman permet en effet de sonder les limites fonctionnelles de ces unités sociales d'une part, en plus d'offrir la possibilité de jauger la perception que ces héritiers de l'ancienne noblesse seigneuriale se faisaient de leur propre rôle dans les réseaux d'influence post-conquête d'autre part. Ces deux avenues, lorsque croisées à une lecture des *Mémoires* du même auteur, laissent deviner des perspectives fructueuses.

## NOTES

---

---

---

---

---

## Politique et société dans Les Anciens Canadiens.

Éric Bédard, Télé-Université

Lors de cette séance consacrée au roman *Les Anciens Canadiens* (1863) de Philippe Aubert de Gaspé, je proposerai une lecture politique de cette œuvre marquante de la littérature québécoise. Dans *La paix des braves* (XYZ, 2005), Jacques Cardinal avait présenté ce roman comme une « machine de guerre » idéologique, censée proposer un récit de la Conquête anglaise radicalement différent de celui transmis par la mémoire collective, très axé sur l'antagonisme entre les Anglais et les Français. Nous aimerions pour notre part porter notre regard vers d'autres dimensions politiques et idéologiques de l'œuvre d'Aubert de Gaspé, dans le prolongement de nos réflexions sur cet auteur inspirées par l'essai d'Antoine Compagnon sur *Les antimodernes* (Gallimard, 2005). Nous nous interrogerons sur le rapport au passé de l'auteur, sa vision des classes sociales, des traditions et de la modernité. Dans la suite de nos travaux sur la génération réformatrice, nous tenterons également de mettre à jour sa conception du politique.

## Le manoir de Gaspé: esquisse d'une patrimonialisation.

Étienne Berthold, Université Laval

Cette communication s'intéresse au manoir de Gaspé, qu'elle aborde sous l'angle d'un objet de patrimoine culturel. Situé à Saint-Jean-Port-Joli, ce manoir a d'abord été érigé dans le deuxième tiers du XVIII<sup>e</sup> siècle. Il fut incendié en 1759 dans le sillage de la Conquête, puis reconstruit et agrandi dans les décennies subséquentes, jusqu'à ce qu'il soit accidentellement la proie des flammes en 1909. À compter de l'entre-deux-guerres, le manoir de Gaspé connaît une seconde vie par l'entremise d'un processus de patrimonialisation au fil duquel on lui prête, ainsi qu'à Philippe Aubert de Gaspé et à son œuvre (*Les Anciens Canadiens, Mémoires*), des significations qui ont essentiellement à voir avec le temps présent. Contextes, idéologies et spécialisations disciplinaires (archéologie, histoire, ethnologie, muséologie) sont appelés à concourir à cette patrimonialisation qui mènera à la reconstruction du manoir de Gaspé (2007-2008) en tant qu'institution « consacrée exclusivement au patrimoine immatériel que sont les témoignages et récits de vie ». Notre communication se basera surtout sur une recherche dans les archives des folkloristes de l'entre-deux-guerres (Pierre-Georges Roy, Marius Barbeau) et des ethnologues de l'après-guerre (Luc Lacourcière).

---

---

---

---

---

---



## SÉANCE 17. *Porteurs de pouvoir et agents de changement*

Lieu: Salle M<sup>re</sup> Léonard

Président: **Benoît Grenier**, Université de Sherbrooke

### «Seigneuries à vendre»: la publicité du marché foncier dans la Gazette de Québec, 1764-1774.

Alain Laberge, Université Laval

Parmi les Canadiens qui ont dû réfléchir à leur avenir au sein de la «Province of Quebec» après le Traité de Paris, se trouvaient des seigneurs. La manière de disposer de leurs propriétés en fief, advenant qu'ils décident de quitter pour de bon le Canada, s'est nécessairement imposée comme une des facettes prioritaires de leur réflexion. C'est ainsi que le marché foncier laurentien a été envahi par la mise en vente de nombreuses seigneuries dans les années suivant la fin de la Nouvelle-France. Pour parvenir à leurs fins, les seigneurs vendeurs ont eu accès à un nouvel outil, la presse imprimée qui apparaît avec la *Gazette de Québec* en 1764. Cette communication vise à examiner les annonces de vente de seigneuries parues durant la décennie menant à l'Acte de Québec. Plus particulièrement, l'analyse portera sur l'intensité de ce recours à la publicité imprimée, sur sa généralisation éventuelle et sur son efficacité relative. Les résultats de la recherche nous permettront d'établir si la presse imprimée constitue ou non un lieu d'observation privilégié du marché foncier seigneurial dans la vallée du Saint-Laurent durant cette période animée.

### D'une économie de paix à une économie de guerre: les sociétés d'armements en course en Nouvelle-France.

David Camirand, Université Laval

Souvent confondue avec la piraterie, la guerre de course - qui se distinguait par une codification stricte qui lui accordait une réelle légitimité - alliait stratégie militaire et raison d'État à l'intérêt matériel de particuliers dans une alliance motivée par l'épargne de deniers publics d'un côté et l'appât du gain de l'autre. Les exploits des corsaires nous sont bien connus, mais qu'en est-il des actions des grands financiers de la course? Qui sont-ils? Pourquoi risquent-ils l'aventure corsaire? Si les plus petites expéditions peuvent être financées par un seul individu, les autres le sont par des sociétés temporaires. Comment fonctionnent-elles et quelles sont les conditions qui mènent à leur mise sur pied? Cette communication vise à permettre une meilleure compréhension des ramifications économiques de l'activité corsaire et de son intégration aux activités économiques dites normales des différents armateurs coloniaux.

## NOTES

---

---

---

---

---

---

---

---

---

---

---

---

## **Chefs contre «chefs»: le «factionnalisme» comme facteur de changement au sein de la chefferie.**

Isabelle Bouchard, Université du Québec à Montréal

Concept anthropologique, le factionnalisme constitue également un objet pour les historiens qui s'intéressent à l'histoire politique autochtone. N'étant plus perçu comme un dysfonctionnement ni comme une dichotomie rigide entre les partisans de la tradition et de la modernité, le factionnalisme est aujourd'hui considéré comme un processus politique caractérisé par l'interaction et la confrontation de plusieurs groupes non institutionnalisés. À travers l'exemple du conflit qui oppose les grands chefs du Sault Saint-Louis durant les années 1830 et 1840, cette communication se penche donc sur la manière dont les luttes entre ces deux factions augmentent l'ingérence des officiers du département des Affaires indiennes dans les dossiers locaux et, partant, fragilisent l'autonomie politique des Autochtones. Se produisant dans une période d'importants changements socio-politiques, ce factionnalisme ouvre ainsi la voie à la modification de leur structure politique et, sur le long terme, à une remise en cause de la légitimité même de cette structure politique.



- 1 **3** complet accessoirisé pour la famille. 10.95
- 2 **3** Extenseur pour les jeunes. 2 poignées et 3 ressorts puissants pour le développement de la poitrine et 2 crispateurs "Hercule" pour les avant-bras. Grátis cours complet et illustrations. 79208710. Prix, port payé **4.95**
- 3 **4** Nous n'avons pas oublié Madame et Mademoiselle. Voici un équipement qui leur permettra de gagner ou perdre du poids en peu de temps et posséder un corps aux lignes fermes et harmonieuses. Comprend 2 poids de 2½ livres, plus 2 souliers en métal avec courroie pour la beauté des jambes. Cours spéciaux fournis gratuitement avec illustrations, pour la personnalité, etc. 79208720. Prix, port payé ..... **9.95**
- 4 **4** 2 crispateurs "Hercule" très puissants pour posséder des avant-bras redoutables. Utilisés par tous les types d'athlètes. 79208715. Prix ..... **1.69**

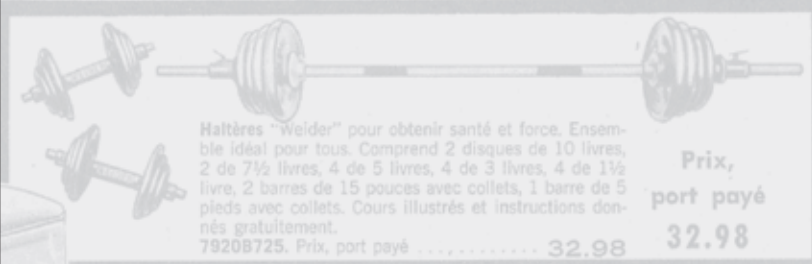

Haltères "welder" pour obtenir santé et force. Ensemble idéal pour tous. Comprend 2 disques de 10 livres, 2 de 7½ livres, 4 de 5 livres, 4 de 3 livres, 4 de 1½ livre, 2 barres de 15 pouces avec collets, 1 barre de 5 pieds avec collets. Cours illustrés et instructions donnés gratuitement.  
79208725. Prix, port payé ..... **32.98**

Prix, port payé **32.98**



- 5 **2.49**
  - 6 **2.98**
  - 7 **2.99**
  - 8 **1.59**
  - 9 **2.98**
- Coussin d'auto en caoutchouc mousse. Dessus en saran plastique. Forme en "V" pour plus de confort. 79208699. Prix, port payé ..... **2.98**
- Couverture à prix spécial. Texture serrée, genre plaid, avec frange. Couleurs assorties. Dim.: 54 x 66 pouces. 79208635. Prix, port payé ..... **2.49**
- Couverture réversible à dessin d'animaux d'un côté et en imitation de léopard de l'autre. Couleurs multiples. Dim.: 52 x 75 pouces. 79208685. Prix, port payé ..... **2.99**
- Couverture en flanellette grise à rayures de couleur. Très pratique pour scouts et campeurs. Dim.: 60 x 80 pouces. 79208336. Prix ..... **1.59**

---



---



---



---



---



---



---



---



---



---



---



---



---



---



---



---



---

- 1 Hachette de camping, en acier de bonne qualité avec manche recouvert de caoutchouc. Arrache-clous à même. Avec étui en cuir. 7920835. Prix ..... **1.98**
- 2 Spécial! Pour automobilistes et sportifs. Projecteur puissant, lumière rouge clignotante arrière. 2 commutateurs séparés. Avec piles. 79208645. Prix, port payé ..... **3.98**
- 3 Couteau aux multiples usages, tel qu'illustré, avec étui. Se sépare en deux et forme ainsi couteau et fourchette. 7920888. Prix ..... **1.69**
- 4 Couteau de chasse de bonne qualité. Manche en corne de cerf. Lame d'acier inoxydable de 5 pouces. Etui en cuir. 7920884. Prix ..... **1.99**
- 5 Carabine 22 à répétition. Canon de 24 po. Contient 12 balles courtes ou 10 longues. Action à verrou. Mire réglable. Crosse en noyer. 7920847. Long. 40½". Poids 5 lb. **24.95**
- 6 7920848: Balles calibre 22. Balles courtes: boîte de 100 ..... **1.40**  
Balles longues: boîte de 100 ..... **1.80**
- 7 Brosse d'auto en vinyle, mélange crins et nylon. Courte poignée, valve de contrôle. Longueur 14 pouces. 79208615. Prix, port payé ..... **4.95**
- 8 Lampe de poche pour automobilistes. Aimantée, elle adhère à toute surface en acier ou métal; libère les mains pour réparations. 79208675. Prix ..... **1.29**
- 9 Clé pour changer pneus d'auto, en acier forgé à froid. 4 branches à ouvertures différentes. 79208636. Prix ..... **1.19**
- 10 Piles "Ray-O-Vac" réputées pour leur longue durée et pour leur puissance. Ne coulent pas. 79208261. Prix, 2 pour ..... **.50**
- 11 Caoutchouc prêt à appliquer pour chambres à air. Rouleau de 1 livre. 7 pieds x 6 pouces. 79208621. Prix, port payé ..... **2.50**
- 12 Ciment caoutchouc pour la réparation de tout article en caoutchouc: chambres à air, pneus, etc. Bidon 1 chopine. 79208641. Prix ..... **.75**
- 13 Peau de chamois d'une seule pièce. Belle qualité. Dim.: 29 x 19 pouces. 79208612. Prix, port payé ..... **2.59**
- 14 Pompe lourde à pneus, en acier émaillé, inoxydable. Base en métal renforcé. Boyau 24 pouces. Dim.: 22 x 1¾ pouces. 79208663. Prix, port payé ..... **2.95**
- 15 Cric à pare-choc 2 pieds, avec barre de sû-

# SÉANCE 18. «Lumières sur la ville», entre région et gouvernance

Lieu: Salle M<sup>re</sup> Blais

Président: Stéphane Savard, Université du Québec à Montréal

## **Syndicalisme, identité et culture ouvrière dans une ville mono-industrielle du Bas-Saint-Laurent. Le cas de la ville de Matane, 1896-1958.**

Rémi Lefrançois, Université du Québec à Rimouski

Au début du XX<sup>e</sup> siècle, le village de Saint-Jérôme-de-Matane n'est qu'une petite agglomération située dans une région, le Bas-Saint-Laurent, qui retient peu l'attention des gouvernements et reste en marge des enjeux économiques nationaux. Faiblement pourvu en ressources électriques et hydrauliques, le territoire qui entoure le village, à l'instar de tout le Bas-Saint-Laurent, semble incapable de supporter la diversification d'une économie qui continue de reposer sur des activités saisonnières comme l'industrie forestière, le sciage et l'agriculture. L'industrie saisonnière assure néanmoins une certaine croissance de la population ouvrière matanaise dans la première moitié du XX<sup>e</sup> siècle, et cette dernière semble développer une identité culturelle qui permet de la rapprocher de celle de plusieurs communautés industrielles de la province. Même si la pauvreté et l'exil caractérisent souvent cette population, on constate que certaines stratégies de survie, que ce soit sous forme d'entraide ou d'une organisation syndicale tardive, ont permis aux Matanais de traverser les moments les plus difficiles de leur histoire. Pour mener notre recherche, nous avons employé le fonds François-Xavier Legaré (UQAR), le fonds Price (BAnQ), les procès-verbaux de la ville de Matane 1897-1958, les archives de la paroisse Saint-Jérôme-de-Matane (archives de l'archidiocèse de Rimouski), les journaux *La Voix de Matane*, *La Voix Gaspésienne* et *L'Écho du Bas-St-Laurent*.

## **Une gouvernance locale en construction dans un Québec en mutation, 1855-1939.**

Harold Bérubé et Amélie Bourbeau,  
Université de Sherbrooke

Détournés de leur véritable vocation par différents groupes d'intérêt, lacunaires sur le plan démocratique, inachevés par rapport au rôle qu'ils devraient ou pourraient remplir, les gouvernements municipaux font l'objet de critiques nombreuses dans la société civile et dans la recherche. Si diverses solutions, de la démocratie participative à la concertation, sont mises en avant par des spécialistes pour revigorer ce niveau de gouvernement, elles font trop rarement cas de la dimension historique de ces problématiques.

C'est pourquoi, dans le cadre de cette communication, nous proposons une réflexion exploratoire sur les avenues qui s'offrent à nous afin de revisiter l'histoire des petites et moyennes municipalités du Québec, de les revaloriser comme objets d'histoire. Dans un premier temps, en nous appuyant sur l'historiographie, nous ferons le point sur les recherches qui ont été faites, surtout dans les années 1970 et 1980, sur l'histoire socioéconomique de certaines de ces localités. Dans un second temps, nous expliquerons en quoi les notions de gouvernance et de citoyenneté offrent des pistes nouvelles pour explorer l'histoire sociopolitique de ces localités. Dans un troisième et dernier temps, en nous appuyant sur le cas de Sherbrooke, nous offrirons quelques exemples de la forme que pourrait prendre cette histoire de la construction d'une gouvernance municipale dans le Québec en mutation de la seconde moitié du XIX<sup>e</sup> siècle et des premières décennies du XX<sup>e</sup>.

**Articles d'Éclairage**

**"Aladdin" lampe merveilleuse**  
La lampe à suspension "Aladdin" est indispensable dans tout foyer d'agriculteur ou de cultivateur. Son éclairage est merveilleux et tous ceux qui s'en servent ont reconnu son utilité pratique. Monture acier, abat-jour façon parchemin, bol en verre de teinte ivoire.  
134L121. Sans abat-jour. Prix 8.95  
134L122. Avec abat-jour. Prix 10.90

**Lampe commode pour accrocher au mur ou mettre sur table**  
★ 134L93. A cause de son réflecteur cette lampe donne une double intensité. Accrochez-la au mur ou placez-la sur la table. Monture en nickel et en verre. Châssis et brûleur no 2. Prix 9.98

**INSECTICIDES**

**Insecticide Green Cross**  
134L851. Poudre insecticide pour les animaux. Moderne, efficace, une poudre non irritante pour la peau, mais mortelle pour les poux, les tiques, les puces, et autres insectes sur tous les animaux. Boîte de 2 livres. Prix .70

**Solution D.D.T. pour la maison. Insecticide pour excellence pour mouches, moustiques, mites, tache pas, odeur agréable.**  
134L854. Bidon de 8 onces. Prix .70  
★ 134L855. Bidon de 16 onces. Prix .70  
★ 134L856. Bidon de 32 onces. Prix .70

**Arséniate de plomb**  
134L861. Arséniate de plomb, un produit tri-vaporeux pour détruire la plupart des insectes qui s'attaquent aux arbres d'ornements, aux fr...



parvenir. Ces lampes  
ne toujours entière sa-  
tisfaction. Prix . . . . . 9.25

1 pouce. Prix 1.35  
★ 134L101. Lam-  
pe seule, . . . . .98  
sans support. . . . .

Accessoires de lampe "Aladdin"  
134L116. Manchon "Kone  
Kap" pour anciens modèle  
Prix. . . . .45  
134L117. Manchon "Les-On"  
pour nouveau modèle.  
Prix. . . . .45  
134L118. Cheminée "Les-On"  
pour lampe nouveau modèle  
le. Prix. . . . .45  
134L119. Cheminée pour lam-  
pe, anciens modèle.  
Prix. . . . .40  
134L120. Mèches pour lampe  
"Aladdin". Mentionnez le no de

Lanterne pratique  
avec globe court

★ 134L573. Nous vous sug-  
gérons cette grosse lanter-  
ne avec un globe court. Fort  
apprécié de tous ceux qui ont à  
sortir le soir, soit pour terminer

Destructeur de mauvaises herbes

Déracine de façon permanente les pissenlits, le plantain et  
autres mauvaises herbes communes dans les pelouses sans  
détruire le gazon, détruit également l'herbe à puce, et  
autres herbes malfaisantes sur la ferme.

134L857. Bouteille de 1 once. . . . .25  
Prix. . . . .  
134L858. Bouteille de 5 onces. . . . .75  
Prix. . . . .

Vert de Paris

134L862. Grandement utilisé dans les appats empoi-  
sonnés pour combattre les vers gris, sauterelles, . . . . .25



## Centre/périphéries: un concept démodé, sinon simplement néfaste.

Robert Sweeny, Université Memorial

À l'origine de cette communication se trouve une question théorique, qui est également politique, mais surtout éthique. Comment doit-on aborder un objet d'histoire? Dans son contexte, répondent nos manuels de méthode. Mais, qui dit contexte dit, consciemment ou non, hiérarchie, voire de multiples hiérarchies, qui s'articulent dans l'espace et le temps. Parmi ces hiérarchies, celle du centre/périphéries domine toute discussion spatiale. Or, pour l'historien ou l'historienne, affirmer, en se prévalant de l'argument du gros bon sens, que Rimouski se trouve dans une des périphéries de Québec, de Montréal ou de New York – dépendant de l'objet qu'on examine – trahit une vision externe de l'objet et du lieu. Cette vision est étrangère à la perception et à la vie quotidienne de la vaste majorité des Rimouskois et Rimouskoises. Transposée dans une perspective d'historien, notre intention est de comprendre les motivations des gens du passé, ce type d'imposition déforme et cache des réalités qui doivent nous préoccuper au plus haut degré. Depuis près de vingt-cinq ans, je mène une lutte afin de résoudre ce problème théorique que j'ai rencontré d'abord en faisant mes recherches sur la société montréalaise des années 1820, et plusieurs des exemples auxquels je référerai dans cette présentation proviennent de mes recherches sur cet objet. Par ailleurs, l'expérience de vivre à St-Jean, Terre-Neuve, depuis 1989 m'a fourni d'autres matières à réflexion notamment sur l'importance de l'échelle des interactions humaines, mais aussi sur l'impact néfaste sur la vie quotidienne de la présomption qu'il y a quelque part un centre et que celui-ci est situé ailleurs.

NOTES

---

---

---

---

---

---

---

---

---

---

---

---

---

---

---

---

---

---

---

---

---

---

---

---

---

---

---

---

---

---





# SÉANCE 19. *La mémoire et l'identité par l'écrit*

Lieu: Salle M<sup>re</sup> Léonard

Présidente: **Andrée Lévesque**, Université McGill



## **Vérité, intention, pouvoir: une lecture du journal intime de Marie-Louise Globensky, 1849-1919.**

**Sophie Doucet**, Université du Québec à Montréal

Depuis les années 1990, l'objet qu'est le journal intime suscite une discussion entre les chercheurs de plusieurs disciplines (littérature, histoire, sociologie, psychologie), en France, en Angleterre et aux États-Unis. Les historiens québécois ont peu participé à cette discussion qui vise notamment à mieux tirer parti d'un type de source dont on s'est longtemps méfié en raison de sa subjectivité, mais qui demeure une fenêtre d'exception sur les façons de vivre, les sentiments, les idées à une époque donnée. Dans cette communication, nous explorerons les notions de vérité, d'intention et de pouvoir qui sont au cœur de cette discussion historique, à travers le journal intime de Marie-Louise Globensky (1849-1919), une bourgeoise montréalaise qui a laissé un journal personnel en plusieurs volumes, s'étalant sur plus de 30 années de sa vie. Nous inspirant des travaux de Philippe Lejeune, Françoise Simonet-Tenant, Jean-Pierre Bardet, Suzanne Bunkers et Cynthia Huff, nous nous attarderons particulièrement aux silences, aux omissions et aux répétitions dans le journal intime de Globensky, considérés comme autant de stratégies permettant à une diariste de faire entendre sa voix.

## **Mémoire d'un quotidien insulaire: récits de vie de femmes sur des phares du Canada, 1921-1982.**

**Maude Bouchard-Dupont**, Université du Québec à Montréal

Avec l'avènement des technologies de la navigation moderne au cours des dernières décennies, le phare est devenu un objet patrimonial témoin de notre passé maritime. Actuellement, les quelques phares restaurés à des fins patrimoniales mettent surtout l'accent sur le côté technique, associé au bâti et au rôle de l'homme comme gardien. Cette communication a pour objectif d'élargir cette vision. Pour ce faire, je présenterai une source encore marginalisée par l'histoire universitaire et appliquée, les autobiographies de femmes de gardiens de phare. Sans arborer le titre officiel de «gardiennes de phare», comme c'est le cas aux États-Unis, les femmes canadiennes assument souvent une grande part des responsabilités au côté de leur mari. Ayant vécu pendant des années dans les conditions difficiles qu'impose la vie insulaire, certaines d'entre elles brisent le silence et racontent leur expérience par écrit. Ces témoignages seront analysés sous trois aspects: la démarche et la représentation littéraire des auteures, la vie quotidienne sur le phare insulaire et la relation de genre développée entre les époux sur la question du travail. En ouverture, je propose une discussion sur les défis de la patrimonialisation des phares et les façons d'envisager une mise en valeur dynamique, notamment en utilisant les témoignages des femmes et même des enfants, souvent oubliés ou mis de côté par l'histoire officielle.

splendid **Outfit** for a pencils with rubber tips 1 combined black and red eraser. Strong leaener. **25c**

**OLDERS** c Easy-Writing Pen- ip. Easy to hold. **5c**

holders, nickel grip. **4 FOR 10c**

s, suitable for school. **2 dozen for 10c**

**OF PEN POINTS**

**34-450 PACKAGE CONTAINS**

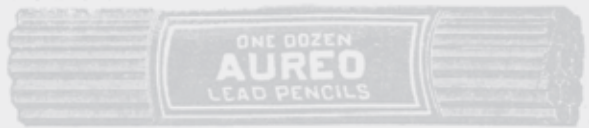

**34-424. General Purpose Pencils.** Suitable for home, school or office. Price, per dozen **10c**



**34-425. Pearl Cedar Pencil.** An excellent pencil with inserted rubber tips. Good smooth lead. Per dozen **15c**



**34-428. Faber's Pencils, No. 365, H or HB grades.** These are excellent pencils to write with. Per dozen **25c**



**34-429. Superior Black Lead Pencils.** These have rubber tips and are well finished. Write smoothly. Good value. Per dozen **35c**



34-422. This is an enameled metal covered pencil with the lead in one long piece. Pencil is rubber-tipped and has a clip to hold pencil in pocket. A remarkable value. Price, 2 boxes for . . . . .

34-423. Refills, 4 refills in a box (each 3 inches long). Price, 2 boxes for . . . . .

**Le phénomène des grandes migrations entre le Canada français et la Nouvelle-Angleterre vu à travers le prisme de quatre ouvrages didactiques d'histoire du Canada destinés aux écoles secondaires catholiques et françaises du Québec, 1955-1967.**

Paul Buck, Université du Maine à Fort Kent

Plusieurs objets de l'histoire québécoise et états-unienne - les uns matériels, les autres événementiels ou phénoménologiques - seront scrutés dans cette présentation. Nous proposons d'analyser, sur le mode identitaire, quatre ouvrages didactiques d'histoire du Canada en portant notre attention sur leur traitement de l'émigration canadienne-française vers la Nouvelle-Angleterre entre 1840 et 1930. Chacun de ces ouvrages réfère à des idéologies particulières qui hésitent entre le bonententisme, le clérico-nationalisme canadien et le clérico-nationalisme canadien-français, voire québécois. Néanmoins, même si les auteurs de chaque ouvrage didactique condamnent de façon unanime le phénomène général de la migration des Canadiens français vers la Nouvelle-Angleterre, ils font preuve de compréhension à l'égard des individus qui entreprennent cette démarche. Bien que la téléologie politique officielle disparaisse des ouvrages scolaires d'histoire du Canada agréés à partir du programme de 1967, il n'est pas inutile de jeter un regard sur la période qui précède immédiatement ces transformations de grande envergure.

NOTES

Horizontal lines for taking notes.

PAINTING OUTFIT



34-453. This Outfit contains 175 characters including alphabet, figures, spaces, etc. Splendid sized type, good for any ordinary work. Strong type holder, ink pad and forceps.

A very popular outfit. Excellent value. Price. . . . . **50c**

PAINTING OUTFITS

34-454. A splendid water color outfit for beginners, in neat black metal box. The cover forms 6 mixing pans. Contains 12 different colors of good quality paints and 1 brush. Very special value. . . . . **15c**



ROWNEY'S WATER COLORS

CANADIAN-MADE FOUNTAIN PENS—OUR SPECIAL L



THE "RECORD" FOUNTAIN PEN

34-400. Made of good vulcanite and have 14K gold nibs. Fine, Medium, or Stub Points. A splendid pen that should give many years' service. Fully guaranteed. In box complete with filler. Our price. . . . . **1**

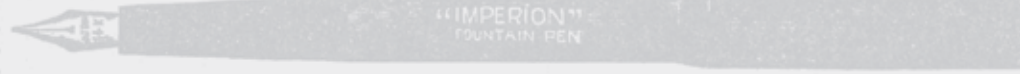

THE "IMPERION" FOUNTAIN PEN

34-401. A superior pen with fine quality vulcanite barrel and heavy 14K gold nib and iridium tip. Fine, Medium or Stub Points. A larger pen than the "Record." Fully guaranteed. In neat box complete with filler. Our price. . . . . **1**



OUR SELF-FILLING FOUNTAIN PEN

# SÉANCE 20. *Le Bureau d'aménagement de l'Est du Québec (BAEQ), objet et symbole pour l'histoire du Québec*

Lieu: Salle M<sup>re</sup> Blais

## **Des mémoires de l'échec du BAEQ tournées vers l'avenir.**

**Dominique Morin**, Université Laval  
et **Jean-René Thuot**, Université du Québec à Rimouski

L'étude d'un objet de déception et de critique exige une prise de distance par rapport aux jugements qui en ont marqué la mémoire. Dans le cas du Bureau d'aménagement de l'Est du Québec (BAEQ), des pages d'histoire ont été écrites pour la critique de la montée de la technocratie, pour la résistance de «localités marginales» qui ont été fermées ou menacées de fermeture, et pour l'établissement des études en développement régional. Autour de ces trois thèmes, nous présenterons un bilan historiographique de la place du BAEQ dans les nébuleuses de récits mémoriels. Une enquête entreprise dans les archives du BAEQ déposées à l'UQAR nous invite à revisiter ces sentiers battus et à proposer de nouvelles perspectives. L'objectif de notre démarche n'est pas tant de faire la critique de la critique, que de retracer, autour du BAEQ, les éléments suivants valorisés par la critique: l'amorce des études territoriales ayant promu l'idée d'un développement régional au Québec, l'évolution des mécanismes du pouvoir local et l'expérience ambitieuse d'enquête-participation.

## **Pour un nouveau regard sur les comités locaux du BAEQ.**

**Philippe Daigle**, Université du Québec à Rimouski

Les critiques du BAEQ ont surtout porté sur l'échec de la démarche démocratique et participative mise en branle à travers les comités locaux. Ces nouvelles structures représentatives de la diversité des occupations dans chaque municipalité, créées au départ pour favoriser la participation de la population à l'aménagement, furent progressivement détournées de leur vocation première dans une opération d'information axée sur la promotion du plan esquissé par les aménagistes. Dans la mesure où la critique s'est appuyée pour l'essentiel sur les publications du BAEQ et quelques témoignages d'animateurs sociaux ayant été chargés de la mise en place de ces comités, il importe de scruter plus avant les archives des comités locaux afin d'en mieux connaître le fonctionnement. Cette intervention propose un bilan historiographique des études effectuées à propos des comités locaux du BAEQ, ainsi qu'une nouvelle analyse de leur composition. Cette analyse revisite la question de la représentativité des populations locales dans le processus d'enquête participative.



Africa, \$3.50.  
North America, \$3.50.  
South America, \$3.50.



“Excelsior” Globes.  
Express extra.

6-inch, plain, \$1.00.  
6-inch, full meridian, \$2.40.  
9-inch, plain, \$4.00.  
9-inch, full meridian, \$5.20.  
9-inch, full mounted, \$8.00.  
12-inch, plain, \$6.00.  
12-inch, full meridian, \$7.20.  
12-inch, full mounted, \$11.20.

---

---

---

---

---

---

---

---

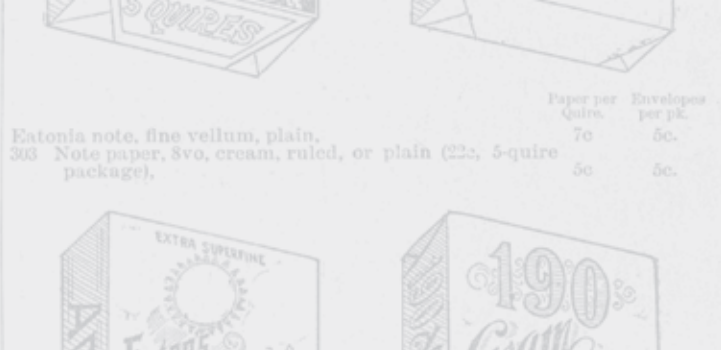
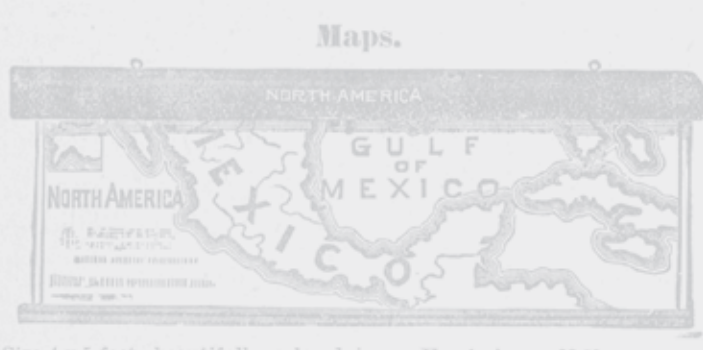

## **On veut aménager, pas déménager! Dans les suites du BAEQ, la mobilisation pour l'aménagement forestier.**

**Maude Flamand-Hubert**, Université du Québec à Rimouski

À la fin de ses travaux en 1966, le BAEQ dépose son *Plan*, un document de 2 000 pages réparties en dix volumes. On y retrouve la synthèse, par secteur d'activités, des travaux menés au cours des trois années de travail de l'organisation. Dans son rapport sur la forêt, le BAEQ constate la disparition de la complémentarité entre le travail agricole et le travail forestier, ainsi que les différents problèmes socio-économiques qui en résultent. Plusieurs paroisses agro-forestières qualifiées de « marginales » se trouvent dans la mire de l'État. On planifie leur fermeture et la relocalisation des habitants dans les centres urbains régionaux. De leur côté, les communautés réfléchissent sur les moyens de s'organiser économiquement et socialement autour de l'aménagement des forêts qui les entourent. Ce projet s'imposera comme le cœur de la mobilisation et des actions des Opérations dignité pour lutter contre la fermeture des paroisses. En regard de témoignages d'acteurs de l'époque collectés dans le cadre d'une étude sur la création des groupements forestiers, il apparaît que ce mouvement, qui a pris forme en réaction aux résultats du BAEQ, a aussi été préparé par les activités d'animation menées par ce même Bureau et qui visaient l'éveil des communautés à leur capacité de réflexion et d'action collective.

## **La participation citoyenne, avatar d'une époque dans laquelle s'inscrit l'expérience du BAEQ.**

**Nathalie Lewis**, Université du Québec à Rimouski

On reconnaît généralement l'expérience menée dans l'Est du Québec comme une école vivante d'apprentissage de la prise de parole et de l'usage de la force-levier d'une démocratie participative sans précédent. Pour autant, cette mobilisation collective ne fut pas propre à cette région, mais était dans l'air du temps. Dès le début du XX<sup>e</sup> siècle, les théories de l'organisation politique sont mises en pratique et, au sein des paroisses, l'animation sociale émerge dans la foulée de Vatican II. Par ailleurs, au-delà de cette mouvance sociale, se met en place en parallèle, au Québec et en Occident, la pensée écologique et son leitmotiv *penser globalement, agir localement* par lesquels on mobilise et organise une participation citoyenne aujourd'hui bien institutionnalisée. C'est ce contexte qu'il nous semble important de remettre à l'avant quand on réfléchit à l'expérience qui a marqué l'Est du Québec. Non pas pour minimiser la portée de celle-ci, mais pour montrer son insertion pionnière dans ce mouvement qui lie aujourd'hui développement social et exploitation des ressources naturelles. Rétrospectivement, la nouvelle manière de faire l'histoire localement et globalement apparaît constitutive des formes prises par le territoire à l'étude et de sa réalité contemporaine: constitutive, voire à l'avant-scène des questionnements actuels liant territoire, ressources naturelles, développement social et dynamisme citoyen.

### NOTES

---

---

---

---

---

---

---

---

---

---





Four à pain à Saint-Fabien, comté de Rimouski, 1941 (détail).  
Herménégilde Lavoie. BANQ-QC, E6,S7,SS1,P4339.

TROIS GRANDS AXES DE RECHERCHE



LES POPULATIONS ET  
LEURS MILIEUX DE VIE

Détail de la « Carte de la Nouvelle-France [...], 1632 »  
de Samuel de Champlain  
Photo: Émilie Lapierre Pintal, 2013.



LES INSTITUTIONS ET  
LES MOUVEMENTS SOCIAUX

Le cours de dessin à l'école Saint-Charles de Limoilou  
à Québec, 1946 (détail). Paul Carpentier.  
BANQ-QC, E6,S7,SS1,P30386.

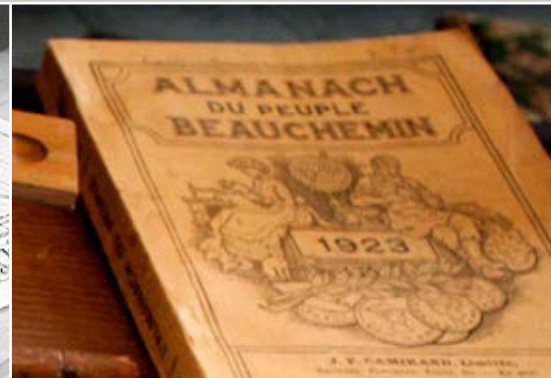

LA CULTURE QUÉBÉCOISE :  
DIVERSITÉ, ÉCHANGES  
ET TRANSMISSION

Almanach du peuple beauchemin, 1923.  
Photo: Émilie Lapierre Pintal, 2013.

Présent à l'Université du Québec à Trois-Rivières et à l'Université Laval,  
le CIEQ est un regroupement stratégique reconnu par le FRQSC.



CET AUTOMNE AU CIEQ

NOUVELLE PARUTION



**La francophonie  
nord-américaine**  
Sous la direction de  
Yves Frenette,  
Étienne Rivard  
et Marc St-Hilaire

À PARAÎTRE



**Regards interdisciplinaires sur le Québec**  
Actes des 17<sup>e</sup> et 18<sup>e</sup> colloques étudiants  
du CIEQ  
Sous la direction de  
François Antaya, Marilyne Brisebois  
et Marie-Eve Harton

CONFÉRENCES-MIDI (UQTR)



28 novembre 2013  
**Une pratique réglementaire  
commune?** Les ordonnances des  
intendants de colonie et de généralité  
au début du 18<sup>e</sup> siècle (1700-1750)  
Une conférence de Marie-Ève Ouellet